

TWENOT



**TWEDE
NEDERLANDSE
ORGANISATIE VAN
TANKHOBBYISTEN**

DE TANK

139

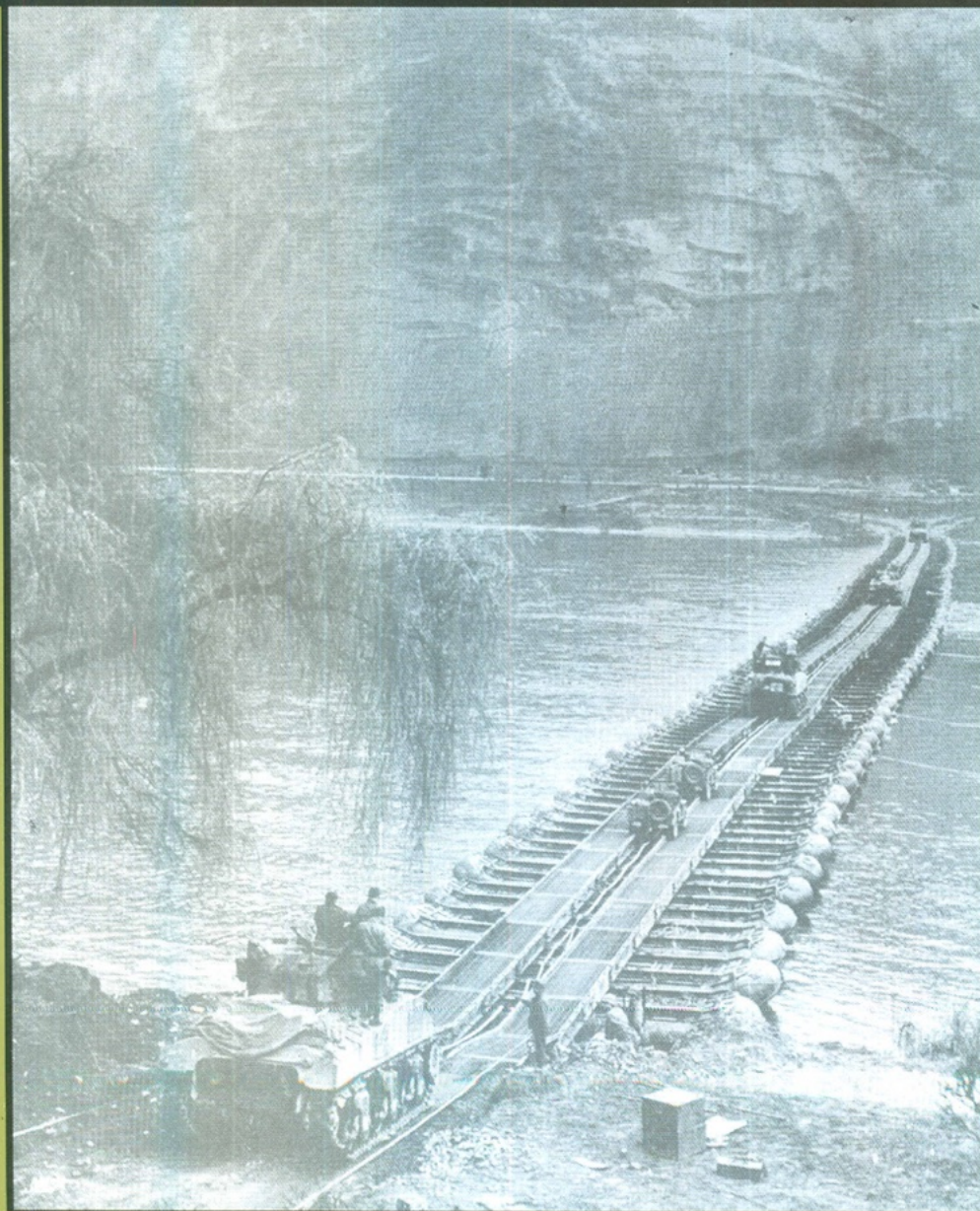

**AUGUSTUS
1999**

In dit nummer:

**Shermans van de
6e US Armored
Division (3)**

M25

**Dragon Wagon
Britse pantser-
brigades**

**Britse Airborne
Jeep**

DE TANK is een tweemaandelijke uitgave van TWENOT, de "Tweede Nederlandse Organisatie van Tankhobbyisten".

Internet : <http://members.xoom.com/TWENOT/>
e-mail : 

ISSN: 1382-8991

BESTUUR:

Voorzitter : **Johan Groen**
Vice-voorzitter : **Joop v.d. Weerden**
Secretaris +
Speciale activiteiten : **Marc Tempels**
Penningmeester : **Kees Blijleven**
Externe contacten : **Jan Frankema**

REGIOCOÖRDINATOREN

Noordwest Nederland:

Jan van Veen, Haarlem, 

Noordoost Nederland:

Bas Karman, Meppen, 

Midden Nederland:

Marcel von Hobe, Deventer, 

Zuidwest Nederland:

Rob Plas, Halsteren, 

Zuidoost Nederland:

Marc van Etten, Loon op Zand, 

REDACTIE

Jan van Veen



SECRETARIAAT:



of
Postbus 357
8000 AJ ZWOLLE

LIDMAATSCHAP:

t/m 18 jr f. 20,-
> 18 jr f. 25,-
buitenland f. 35,-
of EURO 17,50
per kalenderjaar
Postbank 3026112
tnv. TWENOT, Heiloo

DE TANK is een tweemaandelijke uitgave van de vereniging TWENOT. Zij wordt aan alle leden gratis toegezonden. In de rubriek VRAAG & AANBOD kunnen leden niet-commerciële advertenties plaatsen.

Copy voor DE TANK moet uiterlijk de vijftiende van iedere oneven maand bij de redactie zijn. Bij aanlevering van copy op discette: Word 6.0

HET GEHEEL OF GEDEELTELJK OVERNEMEN VAN ARTIKELEN EN/OF AFBEELDINGEN IS TOEGESTAAN NA (SCHRIFTELIJKE) TOESTEMMING VAN DE REDACTIE.

VERENIGINGSNIEUWS

Op 19 juni j.l. heeft de TWENOT zijn tweede ledenbijeenkomst van dit jaar gehouden in het **Nationaal Oorlogs- en Verzetsmuseum** te Overloon.

Naast de gebruikelijke handel en ruilhandel was ook het weer die dag voortreffelijk. Door het feit dat de bijeenkomst door omstandigheden over twee locaties in het museum was verspreid, was het moeilijk te schatten hoeveel leden aanwezig zijn geweest, maar door de dag heen waren toch zeker meer dan honderd leden present.

De inschrijving voor de modelbouwwedstrijd viel enigszins tegen; beslist niet kwalitatief maar wel kwantitatief. Er werden slechts 23 modellen ingeschreven, waaronder enkele grote diorama's. Zoals gebruikelijk (helaas!!) bracht slechts de harde kern (38 personen) een stem uit voor de verkiezing van de 'Best of Show'. Bijna unaniem werd het diorama van de heer **Borkhart Geppert** uit Duitsland winnaar. Het is een diorama met hoogstaande modellen van Nederlandse voertuigen tijdens een oefening. Het merendeel van de modellen, zoals de DAF's YA328, YA126 en YB616, was 'scratch build' en de M113 en Landrover ambulance kwamen met uitgebreide modificaties uit de doos.

Voorwaar een buitengewone prestatie, het bouwen van Nederlandse voertuigen door een Duitser.

Verder werd het bestuur naderhand geconfronteerd met schriftelijke klachten betreffende de beschikbaarheid van tafels op deze dag (zie elders in deze TANK). Het was niet meer mogelijk meegebrachte modellen neer te zetten omdat met name handelaars (te) veel tafels in gebruik zouden hebben genomen.

Het bestuur wil hier graag op reageren.

Wij zijn uiteraard afhankelijk van de mogelijkheden die de locatie ons biedt en die zijn in ieder museum weer anders.

Om de omstandigheden in Overloon voor iedereen zo gunstig mogelijk te maken, hebben we deze dag opgesplitst. Onze officiële/beroepshandelaars hadden een plekje gekregen in de voertuigenhal, met slechts schragen en platen triplex als provisorische tafels. Voor de overige leden met modellen en (ruil) handel en voor de wedstrijd was plaats in de aula van het hoofdgebouw. In deze aula was slechts één professionele handelaar aanwezig, die slechts één tafel in gebruik had. De overige tafels werden bezet door gewone TWENOT leden, met hun spullen, modellen en inderdaad ook hun handel. In het museum waren simpelweg niet meer tafels voor ons beschikbaar dan er in de aula stonden.

Aangezien nagenoeg iedereen weet dat wij bij onze bijeenkomsten het informele hoog in het vaandel hebben staan, willen wij zeer zeker niet overgaan tot het reserveren van tafels door individuele leden of het vrijhouden van tafels voor leden die, door welke oorzaak dan ook, wat later komen.

Aangezien onze leden in de loop der jaren meer en meer eisen zijn gaan stellen aan de locaties waar we onze bijeenkomsten houden (er moet iets relevants te zien zijn, ruim gesorteerde beroeps-handel, mogelijkheid voor individuele handel, geografisch gunstig gelegen, goed bereikbaar, mogelijkheid tot het nuttigen van consumpties, etc.), zullen er af en toe ook wat nadelen moeten worden geaccepteerd, gegeven dat het allemaal ook financieel haalbaar moet blijven.

We vertrouwen erop dat iedereen dit standpunt deelt.

Jubileumcommissie 25 jarig bestaan TWENOT

In juli 2001 bestaat de TWENOT 25 jaar. Dit gegeven willen we niet onopgemerkt voorbij laten gaan. Voor het organiseren van een speciale activiteit, herinneringsgift voor de leden of iets anders bijzonders, willen we een commissie in het leven roepen die dit met behulp van een nog te bepalen budget gaat realiseren.

Voor deze commissie hebben we leden nodig die ons met ideeën, raad en daad terzijde willen staan.

Wilt u os helpen, neem dan a.u.b. schriftelijk, telefonisch of mondeling contact op met onze secretaris.

Alvast bedankt voor uw medewerking!

Het bestuur

Foto's voorpagina:

Boven: de Mack M123, 10 ton, 6x6 Truck Tractor met M15A2 oplegger

Onder: Sherman tanks van de 6e US Pantserdivisie passeren de baileybrug over de Our en trekken zo Duitsland binnen.

AGENDA

- 22 augustus** : **Regiomiddag Regio Midden bij Johan Groen**
- 4 september** : **Open Dag KL, Infanterie Schietkamp, Harskamp**
- 4 september** : **Regioavond Regio Zuidoost bij Toine Broeders**
- 11 september** : **Regiomiddag Regio Midden in Museum 't Schilderhuis in Driebergen**
- 24 september** : **Jubileumdag Collectie Militaire Traditie**
- 2 oktober** : **3e Ledenbijeenkomst, Cavalieriemuseum Amersfoort**
- 17 t/m 24 oktober** : **Nationale Modelbouw Manifestatie**
- 13 november** : **IPMS Nationals, Nieuwegein**

Op **2 oktober a.s.** vindt de derde ledenbijeenkomst van dit jaar plaats, wederom in het

Museum Nederlandse Cavalerie.

in Amersfoort. De bijeenkomst begint zoals gewoonlijk om 10.30 uur en duurt tot in de loop van de middag. Belangrijkste onderdeel van de bijeenkomst is het jaarlijkse *TWENOT Modelbouwkampioenschap*. Hoewel 'winnen' bij een kampioenschap natuurlijk hoog op de prioriteitenlijst staat, hopen we toch dat u ook oog wilt houden op het motto van de olympische spelen: 'deelnemen is belangrijker dan overwinnen!' Hoe meer deelnemers en modellen, desto geslaagder het kampioenschap en daarmee de gehele dag. Neem dus uw modellen mee!

Voor de wedstrijd geldt het reglement zoals dat al jaren wordt gehanteerd en dat op 2 oktober uiteraard ter inzage beschikbaar is. Er zijn bij het bestuur enkele voorstellen ingediend om het reglement te wijzigen, maar hierover moet nog worden vergaderd.

Voorts moet er op de vergadering worden beslist over een verhoging van de contributie. In de vorige TANK was al aangekondigd dat deze moet worden verhoogd tot f 30,- voor leden, f 25,- voor jeugdleden en f 45,- voor buitenlandse leden.

Het museum is goed bereikbaar, zowel per auto als met het openbaar vervoer.

Per auto: volg bij Amersfoort de borden 'dierenpark' en 'Cavaleriemuseum'. Op het kazerneterrein is voldoende parkeerruimte, u moet echter wel in de daarvoor bestemde parkeervakken parkeren. Het toezichthoudend gezag let hier streng op.

Openbaar vervoer: vanaf het NS station Amersfoort rechtsaf, 15 à 20 minuten wandelen. Steeds de weg volgen, op het eind loopt a.h.w. zo de kazerne op. Vindt u deze wandeling te lang, dan kunt u ook bus 70 nemen en dan vóór de spoorwegovergang uitstappen.

Toegang op vertoon van uw TWENOT lidmaatschapskaart!

Voor de liefhebbers: als u toevallig op **14 of 15 augustus a.s.** in de buurt bent van de Hongaarse plaats **Nyíregyháza**, dan kunt u daar de 6e Jaarlijkse Internationale Modelbouwcompetitie van de **Red Devils Plastic Modellers Club** bezoeken. Het programma omvat een modelbouwwedstrijd met vele categorieën, het maken van papieren modellen, een speciaal item over modellen van Porsches, een tombola, etc.

Het adres luidt: Kölyökvár Cultural Center, Dózsa Gy. U. 25 in Nyíregyháza. Modellen kunnen worden ingeleverd van 12 augustus 12.00 uur tot 14

augustus, eveneens 12.00 uur. Op dat tijdstip vindt tevens de openingsceremonie plaats. De prijswinnaars in de verschillende categorieën worden de volgende dag om 14.00 uur bekend gemaakt.

Van **zondag 17 t/m zondag 24 oktober a.s.** vindt in het **Militaire Luchtvaart Museum** in Soesterberg weer de **Nationale Modelbouw Manifestatie** plaats.

TWENOT doet hier aan mee in de vorm van een vitrine met modellen van militaire voertuigen. Leden die hiervoor modellen beschikbaar willen stellen, worden verzocht contact op te nemen met onze secretaris, Marc Tempels ()

Op de op **13 november a.s.** te houden **IPMS Nationals** is de TWENOT aanwezig met een stand. Hiervoor zoeken we bemanning en modellen. Als u uzelf en/of uw modellen hiervoor beschikbaar stelt, wilt u dan contact opnemen met onze secretaris, Marc Tempels ()

NIEUWE LEDEN

M.B. ALES, (); M. van BAALEN, ()
(); E. BOSCH, () email:
(); M.M. v.d. BROEKE, ()
A.H.M.C. van BROEKHOVEN, (); H. van DIJK,
(); J. DRAAISMA,
(); E. HANEKAMP, (); F. GROLLE,
(); P. HOEFMAN,
(); L. KLINKERS, () email: () A.
LEWIS, () (Jeugdlid); M.J. NAP,
() email: () G.J. ONNINK, ()
email: () D. REILINK, ()
A.M.N. SCHUIT, () email: (); M.
SCHUITE, (); B. SLAATS, ()
() email: (); J.W. STOKKERS, ()
() email: (); H. VERMEULEN, (); B.W.
VOETBERG, (); M. VOOLJS,
() email: (); J.H. de VRIJ,
() E. WARRINK, () A. WELBROEK,
() email: (); H.D. WTENWEERDE, ()

Welkom bij TWENOT!

NB: Ledenlijsten zijn op aanvraag verkrijgbaar. Stuur een kaartje naar Kees Blijleven, ()
() De lijst wordt dan met de eerst volgende TANK toegestuurd.

Het is bekend dat ik een groot liefhebber ben van de kleine schaal HO, 1:87. Ik heb daar al meer gewag van gemaakt in DE TANK.

Nu ben ik zover dat mijn rol in het arbeidsproces is uitgespeeld en ik meer tijd heb voor de hobby. Er is nog wel een probleempje, de ziekte, die mijn toch nog te vroege afscheid van het arbeidsproces heeft bewerkstelligd. Maar zo lang het nog gaat, gaan we door met de hobby. En ik ben ook van plan in DE TANK wat over de kleine schaal te schrijven. Wat conversietips, en eventueel bespreking van noviteiten.

Vooraf dat laatste. Er komt een echte vloedgolf van nieuwe modellen over ons heen, vooral uit de vroegere Oostbloklanden. Zo bezeten als zij vroeger waren op geheimhouding, zo timmeren zij nu aan de weg! En vooral in de kleine schaal kan je nu goed van je geld af, want van goedkope modelletjes hebben zij geen (Russische) kaas gegeten. Zestig, zeventig gulden voor een ZIL of BTR is heel gewoon. Maar de kwaliteit is erg goed, dat moet ook gezegd worden. Ik zal wat merknamen geven, maar de lijst is (nog) niet volledig, dus ik hoop dat er nog meer bijkomt.

De tijd dat ROCO Minitanks de enige firma was die op HO actief was, is voorbij. Zo heb je bijvoorbeeld in Oostenrijk de firma Trident, die zowel plastieke modellen zoals RM uitbrengt, als ook modellen van witmetaal. En deze firma heeft ook een uitgebreid assortiment. Uit Frankrijk komt H&K met resin modellen, ook een groot assortiment en erg goed. Verder ook uit Frankrijk ITA met voornamelijk modellen van Frans materieel. Beide Franse firma's zijn overigens wel goed aan de prijs, oftewel verrekt duur!. Verder zijn er nog enkele zgn. huiskamer producenten, met wisselende kwaliteiten, van heel goed tot belabberd.

Je ziet, er is in Zevenentachtigland best veel te beleven. Alleen hier in Nederland wil het nog niet erg lukken. Jammer!

Nu nog even een (klein) kritiekje over de TWENOT bijeenkomst in Overloon. Ik was van plan om eens een van de mogelijkheden van de HO schaal te laten zien, en wel de mogelijkheid van het vormen van een complete gevechtseenheid. Maar dat kon helaas niet, er waren geen tafels. Dat vond ik niet echt leuk, ook al gezien het gegeven dat er tijdens het transport altijd beschadigingen optreden en dat dat nu ook nog helemaal voor niets was. Ik zal niet snel meer besluiten mijn modelletjes mee te nemen. Dat is nog niet eens uit het gevoel van "eens maar nooit weer", maar zie het bovenstaande, er is altijd weer een hoop reparatiewerk. Jammer, jammer.

Als er alsnog belangstelling is voor de heel kleine schaal HO, dan moet je letten op een aankondiging in DE TANK, want we vormen al enige jaren een leuk groepje van geestverwanten. We komen regelmatig bij elkaar om onze modelletjes aan elkaar te laten zien en we bestellen ook vaak tegelijk onze nieuwe aanwinsten, zodat we mogelijk korting kunnen krijgen. Dus bij interesse, JOIN CLUB 87!

Dan hier zoals beloofd de merknamen en waar ze verkrijgbaar zijn:

- . ROCO Minitanks In Nederland bijna overal verkrijgbaar
- . TRIDENT Modelbouw Luthart, Oude Markt 7A, 5911 HG Venlo, 077-542688

In Duitsland zijn twee firma's die veel HO hebben, t.w.

- . Thomas Fichtl, HO Military Depot, Gogginger Strasse 9, D-94072 Bad Fussing, BRD
- . United Fun Hobbymodelbau, Zehnthof 2, 3178 Hameln, BRD.

EEN REACTIE OP OVERLOON

THEO v.d. PEPPEL

Eindelijk was het dan zover, er was weer een TWENOT bijeenkomst gepland. Dit was door Cor de Wit, Ton v.d. Zande en mij natuurlijk al weken geleden in onze agenda genoteerd. Vol goede moed en natuurlijk met enkele dozen gevuld met modellen, gingen we richting Overloon. Daar aangekomen gingen we de zaal in. Het was een mooie grote zaal en we gingen op zoek naar een tafeltje.

Tot onze schrik waren er geen tafels meer beschikbaar, deze waren allemaal geannexeerd door de heren handelaren. Hun goed recht, maar mij staat iets bij dat het bestuur altijd vraagt c.q. smeekt dat de leden modellen moeten meenemen omdat het hier uiteindelijk om draait. Of niet soms? En wij waren zo te horen niet de enige, dus dit zijn ook leden die de volgende keer hun modellen thuis laten. Met veel moeite konden we uiteindelijk toch nog een tafel krijgen, maar was ook bijna de goede moed ver te zoeken na zo'n aantal kilometers rijden en dan bijna niet de kans krijgen om je modellen te laten zien. Oké, je kunt als bestuur het toch nooit voor iedereen goed doen, maar zoiets als genoeg tafels moet toch voor elkaar te krijgen zijn.

Ondanks dit alles zullen we er de volgende keer toch weer bij zijn en hoop ik op genoeg plaats voor onze modellen (meestal zo'n honderd 1:87 modellen).

Wens ik het bestuur veel succes met de volgende bijeenkomst!

Met vriendelijke groeten,

Theo v.d. Peppel



De reactie van het bestuur op deze kritiek vindt u in de rubriek Verenigingsnieuws ((red.))

REGIONIEUWS

Regio Midden

Op **zaterdag 22 augustus a.s.** zijn alle 1:87 liefhebbers van 13.30 tot ongeveer 16.30 uur welkom bij Johan Groen. Neem wel wat modellen mee, zodat er gesprekstof is. Graag even van te voren opgeven, zodat er voor stoelen en een natje en droogje gezorgd kan worden.

Op **zaterdag 11 september a.s.** is er in 't **Schilderhuis in Driebergen** een regiomiddag. U bent van 13.30 tot 16.30 uur welkom in het museum. Ook hier graag van te voren opgeven.

De **Collectie Militaire Traditie**, gevestigd in 't Schilderhuis, bestaat dit jaar dertig jaar en men is druk doende op **vrijdag 24 september a.s.** een groots opgezette jubileumdag te organiseren

TWENOT heeft het verzoek gekregen of we op deze dag met een standje aanwezig willen zijn en het bestuur heeft besloten hier gehoor aan te geven. We krijgen de beschikking over een marktkraam op het buitenterrein, waar ook diverse demonstraties zullen worden gehouden. De bedoeling is om de stand te bemannen van 13.00 tot 17.00 uur. Mijn gedachten gaan uit naar twee personen en het liefst specifiek Nederlandse militaire voertuigen, daar het museum geheel is gericht op het Nederlandse leger.

Wie is bereid aanwezig te zijn in Driebergen, eventueel met eigen modellen, en/of wie wil modellen beschikbaar stellen? Graag z.s.m. uw reactie.

Met vriendelijke groet,
Johan Groen,

 (na 19.30 uur)

Regio Noordwest Nederland

Op **vrijdagavond 24 september** en **zaterdag 25 september** is de regio Noordwest Nederland met een stand vertegenwoordigd op de bijeenkomst ter gelegenheid van het eerste lustrum van de **VMWH**, de **Vereniging van Modelbouwers en Wargamers Haarlemmermeer**. Dit lustrum wordt gevierd in *Het Ontmoetingscentrum, Gelevinkstraat 38 in Nieuw Vennep*. Elders in deze TANK leest u er meer over.

Uw hulp wordt gevraagd bij het bemannen van deze stand. Ook modellen zijn van harte welkom. Graag een telefoontje naar uw regiocoördinator. Alvast bedankt!

Jan van Veen

Regio Zuidoost Nederland

Op **zaterdagavond 4 september** stelt **Toine Broeders** zijn huis beschikbaar voor een regiobijeenkomst. Aanvang 19.30 uur, het adres luidt [REDACTED] Tel/fax [REDACTED] Graag even een telefoontje naar Toine of naar mij, zodat we weten wie er allemaal komen.

Ton van Rijnberk is die avond aanwezig met een demo over hoe voertuigen kunnen worden afgewerkt met o.a. drybrush technieken, wash, roest en metalisen. Natuurlijk kan er ook over andere onderwerpen worden gepraat!

Voor hen die komen een verzoek: neem een model mee! Deze hebben de afgelopen keer (17 april j.l.) veel gespreksstof opgeleverd en je kunt nog steeds van elkaar het meeste leren.

Hoe kom je bij Toine?

Vanaf Rotterdam - Breda, A16. Afrit Breda-Noord, Prinsenbeek. Einde afrit LA, snelweg over, bij verkeerslichten RD. Na 800 m bij eerste verkeerslicht LA (Westerhagelaan). Weg volgen tot aan hoogspanningsmasten rechts ([REDACTED]). Aan het einde van deze weg staat links een bushalte en hier is het [REDACTED] Nr. [REDACTED] is het huis met het afdak en tuinhok.

Vanaf Tilburg - Breda, A58. Richting Rotterdam A16. Afrit Breda-Noord, Prinsenbeek. Einde afrit RA. Na 800 m bij eerste verkeerslicht LA (Westerhagelaan) en verder zoals hierboven beschreven.

N.B.: liefhebbers van IDF materiaal kunnen hun hart ophalen met een boek met de titel 'Israeli Military Vehicles (The First 50 years, 1948-1998)'. Het boek is geschreven door John Myszka, de uitgever is Mouse House Enterprise, Australië en het bevat 231 pagina's. ISBN nr. 0-646-36002-7. O.a. verkrijgbaar via Barbarossa Books (zie Military Modelling).

Marc van Etten

VRAAG & AANBOD

BERT KOOPMAN, [REDACTED]

email: [REDACTED]

[REDACTED] zoekt in verband met de voorbereiding van een artikel voor DE TANK verdere informatie over het gebruik van INFRA ROOD NACHTZICHTAPPERATUUR door de Duitse Wehrmacht. Deze apparatuur werd toegepast op de Sdkfz 251 Uhu en Falke en op de Panther G in 1945. Ook is het gebruik op vrachtwagens beschreven. Wie heeft hier documentatie over?

In de navolgende titels zou materiaal over dit onderwerp staan:

- . AFV news. vol 26, no1 van jan/april 1991, een artikel over de kampfgroep Schulze;
- . AFV news. vol 19, no1. van jan/april 1984 over German WW II Infrared;
- . Night Sight.
- . Museum Ordnance. vol. 4, no 4 July 1994 over de German Infrared Panther;

. Sturm & Drang vol. 3, Sensa-Magazine Co Japan 1991, Sdkfz 250 & 251

Daar naast is elke aanvulling van informatie welkom.

Tevens zoek ik van de Tamia doos 174 Panther G (steel wheel versie) de volgende onderdelen: 1, 3, 7, 9, 10, 12, 13, 14 van het rek E

HANNO (SHERMAN REGISTER) SPOELSTRA,

email: [REDACTED]

schrijft:

"Ik zoek informatie over de voertuigen die gebruikt werden door de Prinses Irene Brigade. Mijn interesse gaat voornamelijk uit naar de 15-cwt trucks en dergelijke die in de periode 1944-1945 zijn gebruikt, informatie over andere voertuigen is ook welkom.

Met vriendelijke groet, Hanno"

RONALD KOK, [redacted] (tussen 16.30 en 20.00 uur), email: [redacted] is op zoek naar de T55 van Esci (1:35). Eventueel te ruil tegen iets anders (Duits) of tegen elk aannemelijk bod.

RUUD van der STORM, [redacted] vraagt: zolderopruiming, half afgebouwde modellen en complete dozen, alle merken in de schaal 1:35, tanks, pantserwagens en trucks. Aangeboden: te ruil of te koop: Trident kits, 1:87, metaal en plastic; Roco modellen, los, verbouwd, maar ook verpakt in originele verpakking en sets, compleet met accessoires; Roskopf tanks en vrachtwagens; Revell, Esci, Nitto, Airfix, Eidai, Fujimi, Hasegawa, Matchbox bouwkits, 1:72 en 1:76, nieuw in doos. U kunt bellen voor inlichtingen, ook heb ik lijsten die op aanvraag kosteloos worden toegestuurd.

TON van der ZANDE, [redacted] heeft een M4 Sherman, 105 mm, schaal 1:16 (radio control) te koop. Geheel compleet, realistisch rijgedrag (de tracks piepen als bij de echte) plus nog wat reserve onderdelen. Vraagprijs f 500,-

HANS de GROOT, [redacted] zoekt:

- de Duitse Flakpanzer IV 'Wirbelwind' van Esci, schaal 1:72, ongebouwd.
- de conversie Churchill Crocodile, Albi, 1:72
- Bedford OY 3 ton, General Service, Merk Trux ?, schaal 1:72/76

Heeft zelf overcompleet van Hasegawa:

- Tiger I Ausf. E 'Late Model' (nr. 31136)
- Tiger I Ausf. E 'Last Model' (nr. 31139)

Tegen elk aannemelijk bod (samen b.v. f 15,- ?)

De Revell bouwdoos van de A4 (V-2) raket (2)

Bert Koopman

Beste Twenoters,

In **DE TANK** van april j.l. heb ik alarm geslagen over de vleugels van de V-2 raket uit de doos van Revell. Het volgende hier over: ik heb Revell nu zover gekregen dat de afdeling Kwaliteitscontrole naar deze onderdelen heeft gekeken. Door Revell (Duitsland) is nu erkend dat er een productiefout zit in de nu uitgeleverde modellen. Mocht je dus een model met probleem vleugel aantreffen, dan is een briefje naar Revell voldoende om een een stel nieuwe vleugels te krijgen.

Het adres luidt: Revell A.G., Henschelstrasse 20-30, D-32357 BUNDE, Duitsland

O ja, Revell heeft in haar catalogus voor 1999 aangekondigd dat er een Sd Kfz 250 Neu. wordt uitgebracht. Dit is een model van Dragon Sjanghai en is maar half zo duur als die van de andere Dragon, namelijk ± f 35,-.

BERT KOOPMAN



email: [redacted]

Scalepaint

Figuurschilderen
Diorama's



Harrie van Dijk
Telefoon: 076-5017608

De SHERMANS van de Super Sixth (3)

Door J.Vink. 6th US Armored Division (ASC).

Het weer was nog steeds buitengewoon slecht. IJs en sneeuw zorgden ervoor dat de rupsen iedere keer knapten en gerepareerd moesten worden. Het was zelfs zo glad dat rupsvoertuigen als tanks en TD's van de weg afgeden en kantelden. De foto op de volgende pagina laat dat zien. Voor de noodzakelijke camouflage gebruikten de bemanningen lakens, die de burgerbevolking gaarne aan ons afstond, in ruil voor warme dekens.

De Engineers van ons 25th Armored Engineer Bn hadden in die tussentijd een Baileybrug over de Our geslagen en daar reden nu de tanks en de trucks en de rest overheen, Duitsland binnen.

Ook de Priests van de Armored Artillery Bns. reden zo het stadje Dasburg in. In een bunker, precies tegenover de brug plaatsten we een bord dat dit feit vermeldde.



Wel werden de gevechten weer heviger. In het plaatsje Schönicken werd hard gevochten. Maar, we waren in opmars naar de RIJN, de grootste barrière in Europa door een rivier gevormd.

Voor het echter zover was dat we er over konden trekken moesten we nog vele plaatsen passeren en vele tanks repareren. Ook moesten we vele verliezen accepteren en vele gewonden uit brandende tanks redden.

Eindelijk konden we op 25 maart 1945 bij Oppenheim het grootste deel van de divisie (en bij Worms een klein deel) over de Rijn zetten.

Nadat we over de Rijn waren ging het vrij snel. De ene stad na de andere viel na felle of na vrijwel geen gevechten in onze handen. Soms was een beschieting

met onze tankkanonnen nodig, soms gebruikten we raketten uit een Calliope-installatie op een Sherman en soms kregen we steun van gemechaniseerde 155 mm kanonnen, de M12's.

Op weg naar het oosten veroverden we ook vliegvelden. Op een daarvan landde, toen we de startbanen bereikten, juist een Stuka. Doorstarten kon hij niet, want een Sherman versperde hem de weg. De piloot stapte uit en gaf zich over. Eén van onze majoors die een vliegbrevet had, wilde wel eens vliegen met dat toestel. Hij nam een Red Cross-girl mee en vertrok, om vijf minuten later neer te storten. De Kraut grijsde en vertelde even later hij dat hij een bijtend zuur over de trekdraden had gegooid. Dat werd hem niet in dank afgenomen, als zijnde in strijd met "Genève". Een snel ingestelde krijgsraad te velde oordeelde en veroordeelde hem en een vuurpeloton deed de rest.

Die vliegvelden hadden wel goed gevulde warenhuizen en onze boys lieten dat niet liggen..... En voort ging het, mede dank zij Adolfs Autobahnen!

Op 13 april gingen we over de Saale-rivier en een paar dagen later bereikten we de Mulda-rivier. Voor ons was de oorlog nu bijna verleden tijd. De Mulda was namelijk de grensrivier met de Russische zone en derhalve de stoplijn waar we van Ike halt moesten houden. De laatste schoten werden gewisseld, de laatste gewonden afgevoerd, de laatste patrouilles uitgevoerd en de laatste granaat afgeschoten. Het wachten was nu op de Russische troepen. Op 22 april werd onze commandant Grow plotseling naar een hospitaal gebracht voor een galblaasoperatie. Die slaagde en hij was drie weken later weer bij ons. Op 6 mei 1945, om 22.00 uur ontmoette één van onze patrouilles een Russische pa-



trouille. Het contact was gelegd en een dag later trokken de Russen naar de Mulda. Op 9 mei 1945 om 00.01 uur was de oorlog over.

Grow eerde enkele van zijn stafleden met een Silver Star. Patton kwam hem opzoeken en Grow hield zijn afscheidstoespraak tot de vertrekkende boys, die naar de States teruggingen. De achterblijvers amuseerden zich met "gerekwireerde" eretekens. Maar het "Vaterland" lag in puin!

Patton kwam nog eens en decoreerde het 231th Armored Field Artillery Bn. Op 25 mei gingen we terug, richting States en verlieten Duitsland, de verwoestingen achter ons latend. Onze "Ouwe", major

general Bob W. Grow verliet de Super Sixth en nam (naar ik meen) de 28e infanteriedivisie over.

Dit is het (verkorte) verhaal van de Super Sixth, de 6e US Pantserdivisie in WWII. Een simpel verhaal. Maar het is geschreven met het bloed van vele helden

Dankzij de onvermoeibare inzet van de "Fotographers" van "Signal Corps" beschikken we thans over zeer vele foto's van de oorlog en daarvan zijn er een aantal bij deze artikelen opgenomen.

Ik hoop dat ze aanleiding zullen zijn tot enkele boeiende en mooie diorama's. Dat is een van de redenen waarom dit verhaal is geschreven.



Nu de kit van Tamiya uit is wordt het tijd voor een kijkje in de geschiedenis van de M26 en M15 combinatie, beter bekend als "Dragon Wagon".

In juli '41 ontstond de vraag naar een voertuig voor het uitvoeren van recovery-werkzaamheden en het vervoer van lichte en middelzware tanks. Tanks werden zwaarder en het principe om ze over de weg naar het gevechtveld te vervoeren werd steeds logischer. Het beperkte slijtage aan de tanks, spaarde tijd en brandstof uit en liet tankbemanning onbezorgd en klaar voor actie.

De volgende eisen werden opgesteld waaraan een ontwerp moest voldoen:

1. Type: wielvoertuig met semi-trailer
2. In staat om lichte- en middelzware tanks te vervoeren.
3. In staat om deze last met 35 mph (=56 km/u) te vervoeren en in de laagste versnelling een 60% helling te nemen.
4. Minimale trekkracht van de lier: 21,5 ton.
5. Bescherming tegen lichte wapens en granaatscherven d.m.v. bepantsering van de cabine.
6. Voldoende bergruimte voor lichte wapens en een .50 machine geweer op het dak van de cabine.

Dart Truck Company ontwierp een trekker prototype. Daarnaast werd eind '41 gekozen voor een trailer-ontwerp van *Fruehauf Trailer Company*. Op 13 januari 1942 gaf Generaal Barnes het groene licht om twee prototypes van de truck en trailer te laten bouwen. De combinatie werd aangeduid als "Heavy Wrecker, T3" (daarbij: "Truck, Tractor, T13" en "Trailer, T28").

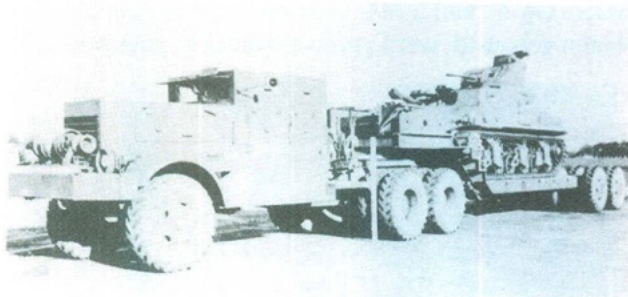

De gepantserde versie van de Dart T13. Een ijdele poging betere bescherming te bieden aan de bemanning.

Tijdens de bouw van de eerste T13 truck in maart 1942 bleek echter dat de vooras van de truck te zwaar belast werd. Om gewicht te besparen werd op de tweede Dart de gepantserde cabine vervangen door een ongepantserde versie. Ook werden vele onderdelen in de cabine gewijzigd of geheel verwijderd om maar zoveel mogelijk gewicht te besparen. Een nieuwe as

was echter onvermijdelijk. Deze werd ontwikkeld door *Timken Detroit Axle Company*.

De twee T3 combinaties werden getest op *Aberdeen Proving Ground (APG)*. Hierbij bleek in april 1942 dat de gepantserde versie niet alleen te zwaar was, maar dat de bescherming minimaal was doordat het pantser verticaal was aangebracht waardoor kogels niet afketsten. De Darts voldeden ook niet omdat de wielbasis te lang bleek om goed door het terrein te kunnen rijden en omdat de motor te licht was.

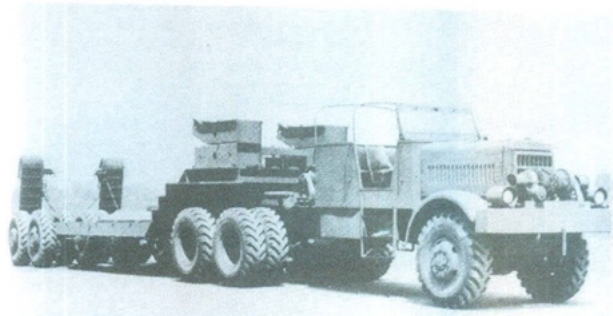

De ongepantserde Dart T13 combinatie. Let op de lange wielbasis van de T3 truck.

Knuckey Truck Company kwam in mei 1942 ook met een voorstel voor een trekker. Zij waren één van de eersten die de cabine over/om de motor bouwde. De grootste verschillen ten opzichte van de Dart T13 waren de ketting-aangedreven achtertrein, de zwaardere vooras van *Timken*, een kortere wielbasis en een gepantserde cabine met schuine wanden. De laatste twee kenmerken waren een gevolg van de cabine-over-motor constructie.

Op 4 juni 1942 werd dit ontwerp onder de naam "Truck, Tractor, T25" en "Tank Recovery Unit T3E1" (=combinatie met T28 trailer) goedgekeurd voor beproevingen en kreeg men de fondsen om een prototype te bouwen. De T25 werd gebouwd door *Knuckey* en de ons bekende "Dragon Wagon" was geboren.



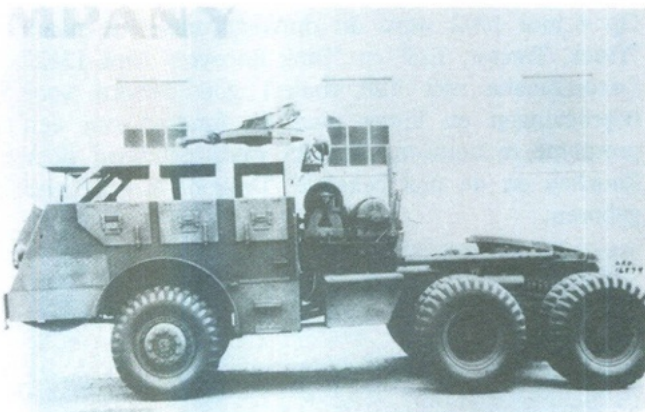
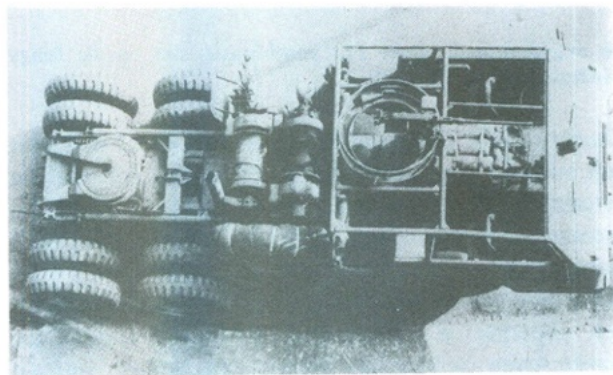
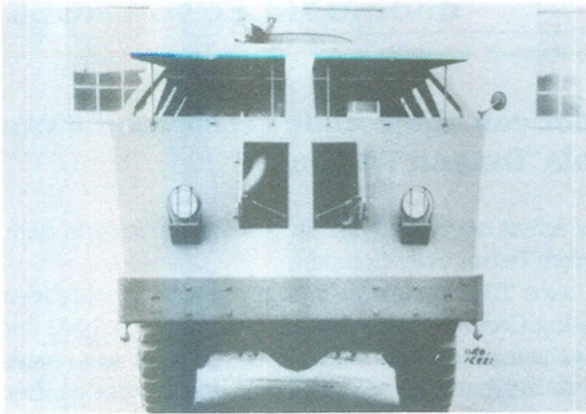

De M26 truck, van alle kanten bekeken.

Tijdens tests door de Desert Warfare Board (DWB) in camp Young, Indio, van de Dart T13 bleek nog eens dat de motor niet voldeed aan de eisen. De Waukesha 145 (250 pk), die in de Dart maar in eerste instantie ook in de T25 was ingebouwd, kreeg te weinig koeling

en had te weinig vermogen om het grote gewicht te trekken. Toen deze voorhanden kwam werd gekozen voor de nieuwe Hall-Scott model 400.

Ook aan de T25 moesten, als gevolg van de tests, enkele aanpassingen aan de stuurinrichting worden uitgevoerd, maar hij werd uiteindelijk duidelijk superieur bevonden aan de T13.

Berekeningen door het korps Engineers toonden aan dat de T25 combinatie te zwaar zou zijn om veilig over de verschillende in gebruik zijnde legerbruggen te rijden, tenzij de bruggen werden aangepast. Let wel, de combinatie woog onbeladen al 44 ton, waar een maximale belading van 40 ton bij kon komen. In september 1942 werd de T3E1 naar de Engineer Board in Ft. Belvoir, Virginia verscheept voor tests van het brugmateriaal.

Omdat er inmiddels grote behoefte was aan een tank-transport-combinatie, werd op 30 juli 1942 besloten om 300 van de in eerste instantie beoogde 500 combinaties in productie te nemen onder de naam "Truck Trailer, 40 ton tank Recovery, T21". Omdat de kleine Knuckey Company niet in staat zou zijn deze 300 trucks binnen de gestelde tijd te produceren, werd de productie uitgevoerd door *Pacific Car and Foundry* in Renton, Washington. Het T25 prototype werd in februari 1943 afgeleverd bij Pacific voor gebruik bij de productieplanning. De productie van de 300 T28 trailers zou door Fruehauf zelf worden uitgevoerd.

Vervolgens werd de T21 verscheept naar APG en DWB voor verdere tests. In mei 1943 waren deze afgelopen en was men het, op een aantal kleine dingen na, eens over de productie-ontwerpen. Op 8 april 1943 werd de combinatie officieel geclassificeerd als "Truck-Trailer, 40 ton Tank Recovery, M25" en de componenten als: "Truck, 12 ton 6x6, Tractor, M26" en "Trailer, Semi, M15". Op 4 juni 1943, toen er al zeven combinaties waren gebouwd, werd productie officieel goedgekeurd.



Een M26 van de 12e Pantserdivisie met een beschadigde M4A3 Sherman op sleeptouw. Het takelraam is omhoog gezet om de sleepklus te vergemakkelijken.

Tijdens de oorlog bleek dat een gepantserde versie van de M26 lang niet altijd nodig was omdat recovery-werkzaamheden meestal niet tijdens gevechtssituaties werden uitgevoerd. Ook bleek alsnog dat de combinatie te zwaar was voor de vooras en voor een

aantal legerbruggen. Slechts vier brugsoorten bleken het geheel te kunnen dragen. Er werd dus een aanpassing aan het ontwerp uitgevoerd en de M26A1 kwam in productie. Het verschil in gewicht tussen de gepantserde M26 en de ongepantserde M26A1 was maar liefst 10 ton. De overige technische gegevens bleven gelijk aan de M26. Er is later nog een M26A2 geweest, met als grootste verschil met de A1 een 24 Volts elektrisch systeem. Tussen 1943 en 1945 zijn in totaal 1.372 M26's gebouwd.



De ongepantserde M26A1 trekker. Op de trailer een M4A3 Sherman het het bredere HVSS onderstel.



Een M26A1 trekker met daarachter een 60 tons Rogers trailer, beladen met een landingsvaartuig.

De eerste M15 trailer was voornamelijk ontworpen om de M4 Sherman te vervoeren. De tank moest, om op het laadplatform te komen, tussen de achterwielen door over het trailerframe rijden. Het platform van de oplegger was niet veel breder dan de Sherman.



Een uitgebrande Sherman wordt achteruit op de M15 trailer getrokken. Zie hoe de loopwielen van de Sherman tussen de achterwielen van de M15 doorrijden.

Toen echter het nieuwe HVSS onderstel werd ingevoerd, en ook de nieuwe tanks (M26 Pershing en M46 Patton) kwamen, moest de oplegger worden aangepast omdat de nieuwe brede rupsbanden niet meer tussen de achterwielen door konden. De M15A1 ontstond door op de M15 laadkleppen aan te brengen, zodat de tank over de wielen heen reed. Ook werd de M15A1 verbreed en verstevigd om meer laadvermogen te verkrijgen. De latere M15A2 had vervolgens nog meer laadvermogen om de nog zwaardere M48 Patton te kunnen vervoeren.

In Vietnam was de oplegger nog steeds in gebruik, omdat er geen geschikte vervanger voor handen was. De M26(A1) truck is wel vervangen door de door Mack gebouwde M123, 10 ton 6x6, Truck Tractor. De geschiedenis van deze trekker is te lezen in DE TANK nummer 135. De M15A2 voldeed prima voor het vervoer van de veel voorkomende vrachten, zoals de M48A3 Patton. Daarnaast vervoerde de combinatie ook andere voertuigen, bijvoorbeeld twee M113's, en bevoorradingsgoederen.

	M15/M15A1	M26 / M26A1
Gewicht	15,87 / 19,2 ton	24 ton / 14 ton
Max belading	40,8 ton	
Lengte	11,28 / 11,4 meter	5,2 meter
Breedte	3,8 meter	3,3 meter
Koppelhoogte	1,7 meter	
Laadhoogte	1,03 meter	
Wielbasis	9,5 meter (schotel - assenstel)	4,4 meter
Max. snelheid		41 km/h
Banden	14.00 x 24 inch	14.00 x 24 inch
Aantal banden	8 (+ 1 reserve)	10 (+ 1 reserve)
Hoogte		3,15 meter
Lier		2x 30 ton achter cabine 1x 17,5 ton voorin

SCALE – LINE

HOBBY & MODELBOUW

KWELKADE 53k 4001 RL TIEL TEL. / FAX 0344 631162

Tamiya

35234	M20 armored utility car	fl.64,50
35235	Steyer commandeurwagen	fl.62,50
89548	German DKW NZ 350 motorfiets	fl.9,95
35036	Type 90 tank met mijnenroller	fl.114,95

CMK

35013	Volkswagen Kever type 82 of 87	fl.22,50
3002	M151 Ford Mutt engine & accessoires	fl.27,50

Italeri

201	G.M.C. watertank truck	fl.31,95
230	Dodge truck WC 62	fl.29,50

Dragon

6001	Borgward IV ausf. A	fl.48,50
------	---------------------	----------

ICM

35041	T35 Russische tank	van fl.97,50 voor fl.82,50
35081	HT 28 bruggenleggertank	van fl.69,95 voor fl.55,50

MPM

15066	Schwimmwagen type 166 schaal 1/15 bijzonder mooie kit	fl.242,50
-------	---	-----------

Modelcraft

359009	Centurion MK. III	fl.52,50
--------	-------------------	----------

Accurate Armour

AT 2041	Crusader guntractor voor de 17 pponder A.T. gun	fl.157,50
AT 7001	17 pponder A.T. gun	fl.119,95
AT	AEC Matador 4x4 guntractor	fl.229,50

Aires

3007	German 10,5 cm light field howitzer LeFH 18 / 1936	fl.61,25
3009	German 10,5 cm light field howitzer LeFH 18/40 / 1943	fl.61,25
3001	VT-34 recovery vehicle conversie kit inc. etchwerk	fl.57,95

Revell

0000	TPZ-1 "Fuchs" A6 ABC	fl.32,95
------	----------------------	----------

M.I.S.

0000	Maandblad Military In Scale	fl.13,50
------	-----------------------------	----------

Wij hebben voor u alle door Warriors en Jaguar leverbare modellen, figuren en conversiesets op voorraad tevens zullen er de komende maanden nog een aantal nieuwe merken bij komen waaronder het merk Coree met erg mooie figuren en kits, o.a. een conversie kit om de Sherman Crab te kunnen bouwen op basis van een Dragon kit.

In onze winkel hebben wij o.a. de volgende merken voor u op voorraad, Andrea, Phebus, Precision Models, Eduard, A.D.V., Resicast, Accurate Armor, Wolf, Hornet, Real Model, Plus Model, Extratech, Sol Models, Belgo, Alhambra, Model Master figuren, Pro Patria, Pegaso, GF-Models, Reheat Models en nog diverse andere merken .

Surfend over het internet kwam ik onlangs terecht bij een fantastische Australische site genaamd **HyperScale**. (<http://www.hyperscale.com>) De pagina is opgezet door o.a. **Brett Green** en is tevens de homepage van de **IPMS New South Wales**.

Behalve een aantal "standaard" artikelen en foto-collecties vond ik ook een artikel over het fotograferen van modellen, en aangezien de bijgevoegde foto's zeer de moeite waard waren, heb ik toestemming gevraagd om dit artikel te vertalen voor plaatsing in DE TANK. Deze toestemming kwam direct; ik heb al meerdere malen gemerkt dat mensen het op prijs stellen als er alleen al vanwege het fatsoen even toestemming gevraagd wordt om iets van het internet te plukken.

Er zal waarschijnlijk nog een vervolg op dit artikel komen, deel 2 is net gedownload. Dit tweede stuk behandelt wat meer de technische aspecten van de camera en is geschreven door een professionele fotograaf. Het nu volgende eerste artikel is meer toegespitst op tips en trucs om met een goed resultaat voor de dag te komen, zonder gelijk voor veel geld aan spullen te moeten inslaan.

Aangezien ik niet echt thuis ben in het fotografisch jargon, zal er voor de fotohobbyist misschien hier en daar een onjuiste term staan, mijn excuses hiervoor.

Rob Plas

"Photographing your models" door Brett Green

Achtergrond

De IPMS New South Wales heeft het geluk een professionele fotograaf onder haar leden te hebben. Het werk van Pieter Stroethoff zal de geregelde bezoeker van HyperScale bekend zijn. Zijn foto's zijn de bron van vele afbeeldingen op de vroegere HyperScale pagina's, zowel in diverse artikelen als in de fotogalerie. Zijn foto's zijn altijd een bron van inspiratie voor mij geweest. Pieter heeft een uitstekende camera en gebruikt een opstelling met meerdere flitsers en een verlichte box met uitwisselbare achtergronden. De resultaten zijn altijd weer imponerend. Hoewel Pieter altijd bereid was om onze modellen te fotograferen was het wel eens lastig om een hele maand te moeten wachten tot de volgende IPMS meeting.

Ik begon een aantal jaren mijn modellen zelf te fotograferen, mede omdat ik intussen in de redactie van ons blad IPMS News and Views zitting had genomen en omdat ik steeds meer artikelen en foto's op Tracklink ging plaatsen. (Tracklink is een van de

meer toonaangevende Tankhobby sites op Internet, Vert.)

De eerste resultaten, met een enkele flitser genomen, vielen tegen, zodat ik ben gaan zoeken naar een alternatieve manier om wel tot een acceptabel resultaat te komen. In dit artikel belicht ik de methode die voor mij goede resultaten heeft opgeleverd. Dit betekent niet dat dit de enige goede methode zou zijn, het komt er op neer dat je door veel te oefenen een methode ontwikkelt waar je jezelf prettig bij voelt en die de verwachte resultaten oplevert.

Benodigde materialen.

Wat je bij deze methode minimaal nodig hebt is een 35mm spiegelreflex camera met de mogelijkheid om handmatig de instellingen aan te passen, dus geen vol-automaat. Ook is een statief noodzakelijk voor scherpe foto's, omdat hier met langere belichtingstijden wordt gewerkt. Het is raadzaam om een zoomlens met een bereik van 35/70 te gebruiken en een zelfontspanner op de camera komt het resultaat beslist ten goede.

De fotostudio

Mijn "foto studio" is een beschaduwde hoekje van de veranda achter mijn huis. Wanneer ik mijn modellen wil fotograferen, stel ik een kleine tafel op en maak daar als achtergrond een licht blauw vel karton aan vast. Ik tape dit karton vast aan het begin en in het midden en laat de achterkant met behulp van een steun omhoog staan. Op deze manier heb ik een kunstmatige lucht gecreëerd. Hierna leg ik een lap modelbouwgras uit op de tafel als een simpele ondergrond.

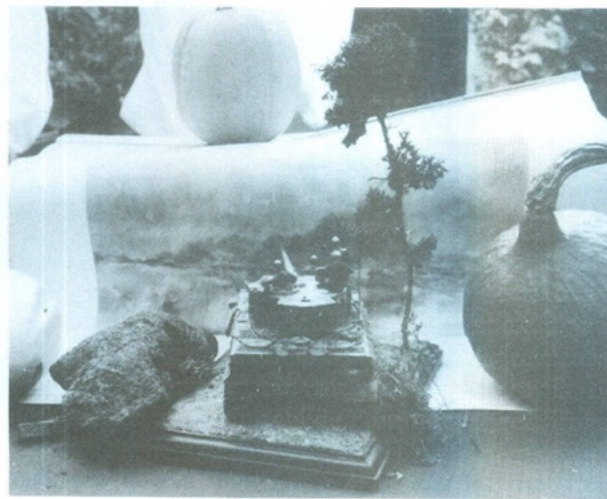

De opstelling op een bewolkte dag in de tuin. In plaats van een opstelling zoals hierboven beschreven, heb ik een kalenderplaat gebruikt als achtergrond. Dit geeft de mooie bewolkte achtergrond op de foto's (Rob Plas)

Een modelbouwvriend heeft onlangs een klein denbos gemaakt, deze bosrand breekt de horizon op een hele mooie manier. Dit kan overigens ook prima worden gedaan met een grote landschapsfoto, die je op kalenders kunt aantreffen.

De studio is verder uitgerust met de camera op een statief, dichtbij ingesteld op tafelbladhoogte, zodat je een foto krijgt op "ooghoogte". De realiteit: een kleine tafel met wat karton, spoorweggras en een rijtje plastic bomen.

Camera instellingen

De drie toverwoorden om tot een goed resultaat te komen zijn:

- . Scherptediepte
- . Belichting
- . Lens

Veel moderne camera's hebben voorgeprogrammeerde settings voor zowel de sluitertijden als het diafragma. Deze instellingen moet je echter niet gebruiken als je modellen wil fotograferen.

Hoe haal je het beste uit je scherptediepte-instellingen?

De scherptediepte-instellingen bepalen uiteindelijk hoeveel van het gefotografeerde model scherp op de foto komt te staan. Het mooiste is het als het lukt om het model van voor tot achter scherp te krijgen. Om dit te bereiken moet de lensopening zo klein mogelijk zijn. Dit bereik je door een hoge diafragma instelling te kiezen; meestal is dit f.22 of zelfs f.32. Hoe hoger dit getal, hoe groter de scherptediepte werking.

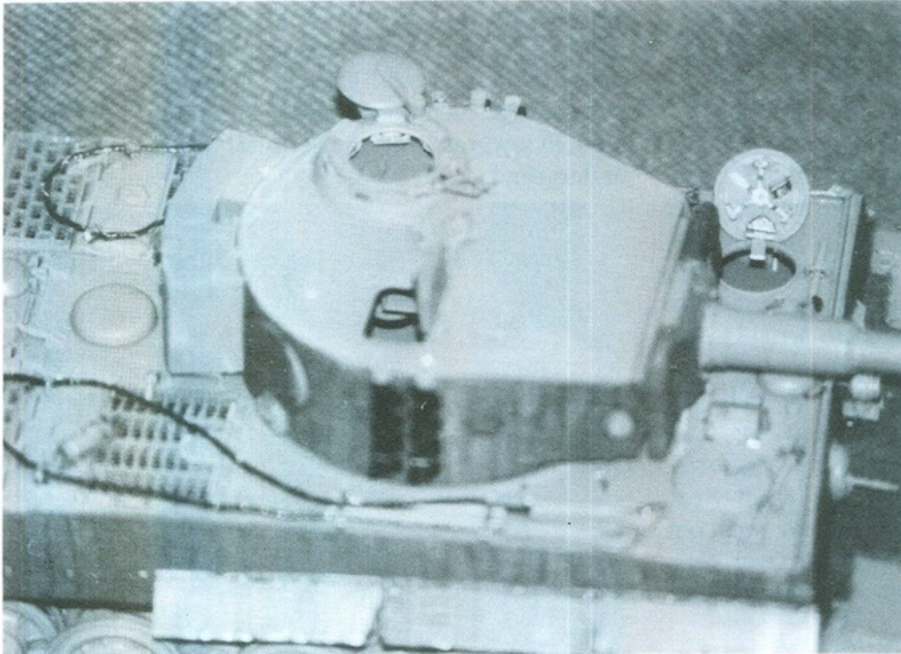

Een voorbeeld van een slechte foto: slechts een klein gedeelte is scherp, een naar verhouding veel te groot oppervlak is onscherp.

Om een zo groot mogelijk deel van het model scherp op de foto te krijgen moet je de focus op

ongeveer 1/3 van de voorkant van het model instellen.

Belichting

Als het diafragma is ingesteld zoals hierboven beschreven, zal de lensopening zo klein zijn dat de benodigde belichtingstijd flink toeneemt. Dit omdat de lensopening minder licht doorlaat. Er moet dus een statief worden gebruikt om bewegingsonscherpte te voorkomen. Op een automatische camera zal de sluitertijd zich vanzelf aanpassen. Is dit niet het geval, dan moet je deze nu zelf instellen.

Als je de foto's wil scannen voor het gebruik op de computer en/of internet, moet je er rekening mee houden dat door scannen de afbeelding meestal wat donkerder wordt en het contrast wat zal toenemen. Foto's die voor dit doel worden gemaakt moeten daarom een tikkeltje lichter worden genomen. Ik bereik dat door meerdere foto's te nemen van het onderwerp, elk met iets andere instellingen.

Ik neem meestal een foto met de aangegeven sluitertijd en een foto ingesteld met één stop lager, wat betekent dat je de sluitertijd verdubbelt: als de meter 1/2 sec aanbeveelt zal ik ook een foto nemen met een handmatige instelling van 1 sec.

Voor detailfoto's van donkerder gedeelten zoals de cockpit neem ik vaak een derde foto, nog een stop lager ingesteld (dan zit je dus op vier maal de aanbevolen sluitertijd!)

De lens

In het algemeen zal een groothoeklens (28mm) een afbeelding vervormen en zal een lange telelens (200 mm en meer) de afbeelding erg afplatten. Beide effecten gaan ten koste van het realisme van het eindresultaat en doen de kwaliteit van de foto geen goed. Ik geef de voorkeur aan een lens tussen de 50 en 70 mm, m.a.w. als je met een zoomlens werkt, probeer deze dan tussen deze waarden te houden.

Het nemen van de foto

Wanneer de camera naar wens staat in- en opgesteld is het tijd de foto te gaan nemen. Om bewegingsonscherpte te voorkomen is een statief noodzakelijk, zeker met de lange sluitertijden die we hier gebruiken. Vanaf 1/30 seconde wordt het vrijwel onmogelijk de foto scherp te houden. Mijn foto's zijn meestal genomen met sluitertijden tussen de 1 en 2 seconden. Om er zeker van te zijn er absoluut geen beweging ontstaat gebruik ik de zelfontspanner van

de camera. Een alternatief kan hier een verlenging van de ontsluiting met behulp van een kabeltje zijn.

Scannen en bewerken van de foto's

De kosten van A-4 flatbed scanners zijn de laatste tijd fantastisch gezakt, waardoor het nu voor iedere geïnteresseerde mogelijk is er een aan te schaffen. De scanner is echter slechts een onderdeel van de bewerking om de afbeelding geschikt te maken voor plaatsing op Internet. De Image Processing Software speelt een minstens zo belangrijke rol om een goede "look" te krijgen.

Tot voor kort gebruikte ik een Optic Pro 4800P scanner die me minder dan 300 gulden heeft gekost. Deze scanner is onlangs vervangen voor een Umax Astra 610P. Ik scan de meeste foto's met een resolutie van 100 dpi; een hogere resolutie geeft meestal een te grote foto die ten eerste niet eens op het scherm past en ten tweede een te groot aantal bytes nodig heeft. Een lagere resolutie (75 dpi) geeft een afbeelding die erg slecht te bewerken is op de manier zoals ik dat doe.

Voordat ik de afbeelding save bekijk ik of verdere bewerking van de foto noodzakelijk is. Meestal is de afbeelding te donker. Ik los dit op met een programma genaamd "Picturama". Dit programma geeft

mij de mogelijkheid om de gehele afbeelding "gevoeliger" te maken. Ik doe dit met "Auto-Density", waarmee ik het contrast, de belichting en de scherpte van de afbeelding kan aanpassen.

Wanneer ik tevreden ben met het resultaat pas ik het formaat aan naar de toepassing die ik in gedachten heb en "save" het plaatje als een .JPG file.

Tot Slot.....

Zoals ik hiervoor al heb vermeld is het niet mijn bedoeling hiermee een strikte werkwijze neer te zetten, die de enige goede zou zijn. Ik hoop dat ik met dit artikel een aantal tips heb kunnen geven waarmee je zelf aan de slag kan gaan. Als je met deze basis start zal je vanzelf eigen ideeën en werkwijzen ontwikkelen.

En, als je met het behaalde resultaat tevreden bent, stuur mij dan via E-mail eens wat afbeeldingen zodat ik deze op de homepage kan zetten.

"Happy Snapping!"

Brett Green

Text and photographs (c) Brett Green 1998

Translated with permission by Rob Plas 1998-07-08



De resultaten: bijna geen onscherpe stukken in de foto's, in ieder geval niet in de voertuigen. De Landsverk is van Marc van Etten, de rest is van mij.

Vereniging van Modelbouwers en Wargamers Haarlemmermeer

Rene Erhart

Wie of wat is de Vereniging van Modelbouwers en Wargamers Haarlemmermeer, kortweg **VMWH**?

De VMWH is in 1994 opgericht en voortgekomen uit de PMWH. Deze afkorting stond voor **P**lastic **M**odelbouwers en **W**argamers **H**aarlemmermeer, een gezelschap van mensen die zich graag wilden organiseren om gezamenlijk met deze twee hobby's bezig te zijn. Al vrij snel was het maar één hobby, want de (toch al) kleine groep wargamers ging al vrij snel ter ziele.

Een in oktober 1992 gehouden infodag leverde zo'n 80 belangstellenden op, waarvan uiteindelijk zo'n 10 tot 20 mensen de PMWH vormden. Na een aantal werkavonden werd besloten een vereniging op te richten en met behulp van een startsubsidie van de gemeente (om de notariskosten en de eerste serie avonden te betalen) lukte dit in 1994.

Al gauw vond men een avond in de maand te weinig en werd er besloten om twee keer per maand bij elkaar te komen. Op deze avonden is er gelegenheid om informatie uit te wisselen, de nieuwste bladen te bekijken en vooral actief met de hobby bezig te zijn door de eerste bewerkingen aan een model uit te voeren. Een model airbrushen zal niet lukken, maar een aantal onderdelen drybrushen wel. Zo kan men een model in een aantal avonden bouwen, zodat anderen hier ook van kunnen leren, terwijl de bouwer op zijn beurt desgevraagd ook ondersteuning kan krijgen.

Een van de leuke dingen van deze vereniging is dat Twenotters en IPMSers bij elkaar zitten en dat de tankbouwer ideeën van de vliegtuigbouwer overneemt en vice-versa. Hoewel opgezet als regionale vereniging, komen onze leden ook uit Castricum, Beverwijk en Noordwijkerhout.

We voorzien met deze formule dus in een behoefte! Dit blijkt ook wel uit het aantal bezoekers per avond: van de 20 leden kunnen we er gemiddeld zo'n 15 per avond verwachten. Daarnaast blijkt ook nog dat verschillende leden via de **VMWH** kennismaken met en zich daardoor aansluiten bij een landelijke vereniging.

Dit laatste geldt voor u als Twenotter natuurlijk niet, maar spreekt de rest u wel aan, schroom dan niet en kom gewoon eens een keertje kijken. Het verplicht tot niets en het eerste kopje koffie krijgt u van de **VMWH**. Verschillende Twenotters zijn u al voorgegaan en de meesten komen nog steeds. U bent dus gewaarschuwd! De avonden worden gehouden in het Wijkgebouw De Silo, Graan voor Visch 14101 in Hoofddorp.

Houdt u een plekje vrij in uw agenda op een van de volgende dagen: vrijdagavond 24 september en zaterdag 25 september. Dan viert de **VMWH** namelijk haar 5 jarig bestaan. Locatie: Het Ontmoetingscentrum, Gelevinkstraat 38 in Nieuw Vennepe.

Dit eerste lustrum heeft als thema '*de jeugd*' en wil dan ook zoveel mogelijk de modelbouw in al zijn vormen laten zien, niet alleen aan de jeugd, maar ook aan alle andere geïnteresseerden. Naast (veel) plastic modelbouw hopen we ook iets van treinen te laten zien (modulebouw), stoom, houtbouw, kortom, voor elk wat wils. Daarnaast hopen we ook een aantal voertuigen van Keep them Rolling neer te zetten.

Er is voldoende parkeerruimte, zeker als men vroeg komt. De zaal is open vanaf 10.00 uur tot 17.00 uur op zaterdag, op vrijdag vanaf 19.00 tot 22.00 uur. Tot ziens aldaar, of op een van de andere regioavonden!

Met vriendelijke groet,

Rene Erhart



BRITSE PANTSERBRIGADES, van D-DAY tot VE-DAY (deel 12)

door JAN van der STEEN

33rd ARMoured BRIGADE

De brigade werd in 1941 opgericht als een Tank Brigade. Als zodanig was zij een onderdeel van de 3rd "Mixed" Division. Het concept van dit soort divisies, die bestonden uit twee infanteriebrigades en één tankbrigade, werd echter al snel verlaten. In 1943 werd de brigade een onafhankelijke Armoured Brigade en uitgerust met Sherman tanks.

De brigade landde op 14 juni 1944 in Normandië als onderdeel van het 1e Legerkorps. De eerste grote actie waarbij de brigade werd ingezet was op 8 juli tijdens Operatie "Charnwood". Doel van deze operatie was de verovering van Caen, de stad die eigenlijk al op de eerste dag in Britse handen had moeten zijn. Nadat de Duitse linies en de stad zelf door zware bommenwerpers waren platgegooid kwam de brigade tijdens de tweede fase van de operatie in actie. Men ondersteunde de 3e Divisie, die op de linker flank aanviel. De divisie moest Lebesy nemen en daarna doorstoten naar Caen zelf. Een dag later bereikten infanteristen van de Royal Ulster Rifles, ondersteund door Shermans van de brigade, de buitenwijken van de stad, die vrijwel volledig in de as was gelegd.

Met de verovering van de stad was het Duitse verzet echter nog geenszins gebroken. Nadat de Amerikanen bij St. Lo wel slaagden door te breken was er een groot deel van het Duitse leger te omsingelen. De Britten moesten dan wel snel doorstoten naar Falaise om zo de omsingeling te voltooien. Deze operatie met de codenaam "Totalize" had aanvankelijk succes omdat van het gebruikelijke openingsbombardement werd afgezien en infanterie voor het eerst vervoerd werd in zgn. "kangaroos".

Na de aanval, die op 7 augustus begon, slaagde de Northans Yeomanry er in tot 4km achter de Duitse linies door te dringen. De morgen daarop lanceerden de Duitsers een tegenaanval bij St Aignan de Cramessnil. Deze werd afgeslagen en de Duitsers verloren daarbij 20 tanks. Later bleek dat een van de slachtoffers niemand minder was dan de Duitse aas Michael Wittmann. De eer hiervoor ging naar een Firefly van No 3 Troop 'A' Squadron.

De verliezen van de Northans Yeomanry waren echter ook aanzienlijk. 20 tanks gingen tijdens de actie verloren en niet lang daarna liep Operatie Totalize vast.

Zoals vele andere brigades ontkwam de brigade in augustus niet aan een reorganisatie. Het 148 Regt. RAC werd ontbonden en met de resten ervan werd het 144 Regt. RAC versterkt. De plaats van het 148e werd ingenomen door de East Riding Yeomanry, afkomstig van de ontbonden 27th Armoured Brigade. De brigade nam niet deel aan de opmars door Frankrijk en België, maar werd ingezet bij de

verovering van Le Havre. In de herfst van 1944 kwam de brigade aan in Nederland, waar zij op 23 oktober werd ingezet tijdens Operatie "Collin". Bij deze operatie, uitgevoerd door het 12e Korps, ondersteunde de brigade de 51st "Highland" Division bij haar opmars richting Den Bosch. Terwijl de East Riding Yeomanry toegevoegd werd aan de 53rd "Welsh" Division bij de gevechten in en om Den Bosch zelf rukte de rest van de brigade verder op richting Loon op Zand. Op 31 oktober bereikt men Raamsdonksveer, waar een kort gevecht met enkele Duitse Hetzers en Sturmgeschütze werd geleverd. Hierna werd de brigade op 4 november, "Guy Fawkes Day", ingezet bij de oversteek van het afwateringskanaal tussen Waalwijk en Den Bosch.

Op 8 november trokken de eerste eenheden naar Someren voor weer een nieuwe operatie met de 51e Divisie. Operatie "Mallard" had ten doel het Duitse bruggehoofd ten westen van de Maas op te ruimen. In de vroege morgen van de 15e november staken tanks van de brigade de kanalen bij Nederweert over. De tegenstand was aanvankelijk gering en de opmars werd vooral vertraagd door de slechte wegen en de vele mijnen. De oversteek van het uitwateringskanaal op 18 november verliep na het opduiken van enkele Sturmgeschütze problematischer. Op 25 november was voor brigade de operatie ten einde en kon men in West Brabant van een welverdiende rust genieten.

Eenheden van de brigade bevonden zich o.a. in Oudenbosch en Roosendaal als mobiele reserve en hadden ruim de gelegenheid achterstallig onderhoud uit te voeren. Veel tanks kregen een nieuwe verflaag. Een rustige winter zat er echter niet in. Op 16 december lanceerden de Duitsers een tegenoffensief en de brigade werd richting Ardennen gestuurd. De brigade was een van de weinige Britse eenheden die werkelijk in actie moesten komen.

Op 29 januari werd de brigade tijdelijk onderdeel van de 79e pantserdivisie en werden de tanks ingeruild tegen Buffalo amfibievoertuigen. 144 Regt RAC werd omgedoopt tot 4th Royal Tank Regiment. Het oorspronkelijke 4RTR was in 1942 bij Tobruk vernietigd. Er volgden enkele weken intensieve training in het oversteken van rivieren voor Operatie "Plunder". Dit was de codenaam voor de oversteek van de Rijn

tussen Emmerich en Wesel. Voor de Buffalo eenheden was een belangrijke taak weggelegd en voor de gelegenheid waren ze alle onder commando geplaatst van de 33e Brigade. Dit waren verder 11RTR en 77 Sqn 5 ARRE.

Op 23 maart, om negen uur 's avonds, gingen de eerste Buffalo's van de Northans Yeomanry en 4 RTR te water en brachten de eerste aanvalstroepen van de 51 Highland Division de rivier over. Deze behoorden tot het 30e Korps. De oversteek van het 12e Korps begon om 2 uur 's nachts. Hier vervoerden de Buffalo's van de East Riding Yeomanry troepen van de 15e "Scottish" division. Tot de 26e bleven de Buffalo's van de brigade dag en nacht in actie. Wellicht de belangrijkste passagier, Sir Winston Churchill, werd op de 26e door het 11RTR overgebracht.

In april 1945 werd de brigade gedeeltelijk weer met tanks uitgerust. De laatste actie werd uitgevoerd door 4 RTR. Deze transporteerden op 30 april 1945 met hun Buffalo's eenheden van de 86th US Infantry Division over de Elbe.

Bronnen:

- . Abbott, *1st Northamptonshire Yeomanry, St Aignan* (Military Illustrated)
- . Didden & Swarts, *Einddoel Maas*, Weesp 1984
- . Didden & Swarts, *Brabant Bevrijd*, Hulst 1993

Samenstelling en codenummers:

- . 172 33rd Armoured Brigade HQ
- . 173 1st Northamptonshire Yeomanry
- . 174 144 (8th Bn The East Yorkshire) Regt RAC
- . 175 148 (9th Bn The Loyal [North Lancashire]) Regt RAC

na 16.8.1944:

- . 50 33 Armoured Brigade Brigade HQ
- . 51 1st Northamptonshire Yeomanry
- . 52 The East Riding Yeomanry
- . 53 144 (9th Bn the Loyal [North Lancashire]) Regt RAC

Uitrusting

De brigade was uitgerust met Sherman I's met één Sherman VC per Troop (vier troeps van vier tanks, Sqn HQ van drie tanks). De Recce Troops waren aanvankelijk uitgerust met Stuart III's. De verliezen werden vanaf augustus 1944 aangevuld met Sherman I Hybrids en IC hybrids.

Markeringen

Het brigade embleem was een diabolo in groen over zwart en was meestal wit omlijnd. De codenummers waren aangebracht op een rode ondergrond. Na augustus waren ook deze vaak wit omlijnd. De Buffalo's van de brigade werden op een soortgelijke manier gemarkeerd.

Squadron symbolen

Bij de Northans Yeomanry waren deze in rood op de achterzijde van de toren aangebracht. Het Troopnummer was links van het Squadron teken aangebracht. De Northans Yeomanry gebruikte tevens een nummer systeem. De nummers waren rood, met een witte rand, en op de zijkant van de toren aangebracht.

Het volgende systeem werd gebruikt (elke vierde tank was een Firefly):

- . 'A' Squadron:
 - . No 1 t/m 4 Troop: 1 t/m 16
 - . Sqn HQ: 17 t/m 19
- . 'B' Squadron:
 - . No 1 t/m 4 Troop: 25 t/m 40
 - . Sqn HQ: 22 t/m 24
- . 'C' Squadron:
 - . No 1 t/m 4 Troop: 43 t/m 58
 - . Sqn HQ: 59 t/m 61

Bij tanks van The East Riding Yeomanry lijken de squadron tekens, in geel, alleen op de voor en achterzijde van de romp te zijn aangebracht. De tanknummers waren ook in rood met witte rand maar op de romp en de achterzijde van de toren aangebracht. Het gebruikte systeem is echter niet bekend.

Shermans van 'B' Sqn hadden o.a. de nummers: 25, 26, 35, 36; die van 'C' Sqn hadden o.a. de nummers: 42, 52 en 55

Bij Sherman van 144 RAC waren de Squadron tekens in geel aangebracht op de zijkant van de romp. De tanknummers waren waarschijnlijk geel, met een witte rand en aangebracht op de zij- en achterkant van de toren. Later is de kleur veranderd in rood. Met gebruikte het volgende systeem:

- . Recce Troop: 1 - 11
- . AA Troop: 12 - 17
- . HQ Sqn: 20 - 23
- . 'A' Sqn: 30 - 49
- . 'B' Sqn: 50 - 69
- . 'C' Sqn: 70 - 89
- . Reserves: 18, 19, 24 - 29

Over de markeringen van 148 Regt RAC is niets bekend.

Namen

- . 1st Northamptonshire Yeomanry:
 - . 'A' Squadron: Russische plaatsnamen, b.v. Omsk, Tomsk, Minsk (HQ Tp)
 - . 'B' Squadron: Amerikaanse Staten bv. Idaho, Nevada, Montana, New Mexico
 - . 'C' Squadron: Northamptonshire plaatsnamen met beginletter B, C, S, H, L (resp. HQ, No 1, 2, 3 en 4 Troop).
- . De namen waren in rode letters met een witte rand.
- . East Riding Yeomanry : vnl met Beginletter van Squadron
- . 144 Regt RAC: geen namen
- . 148 Regt RAC: onbekend

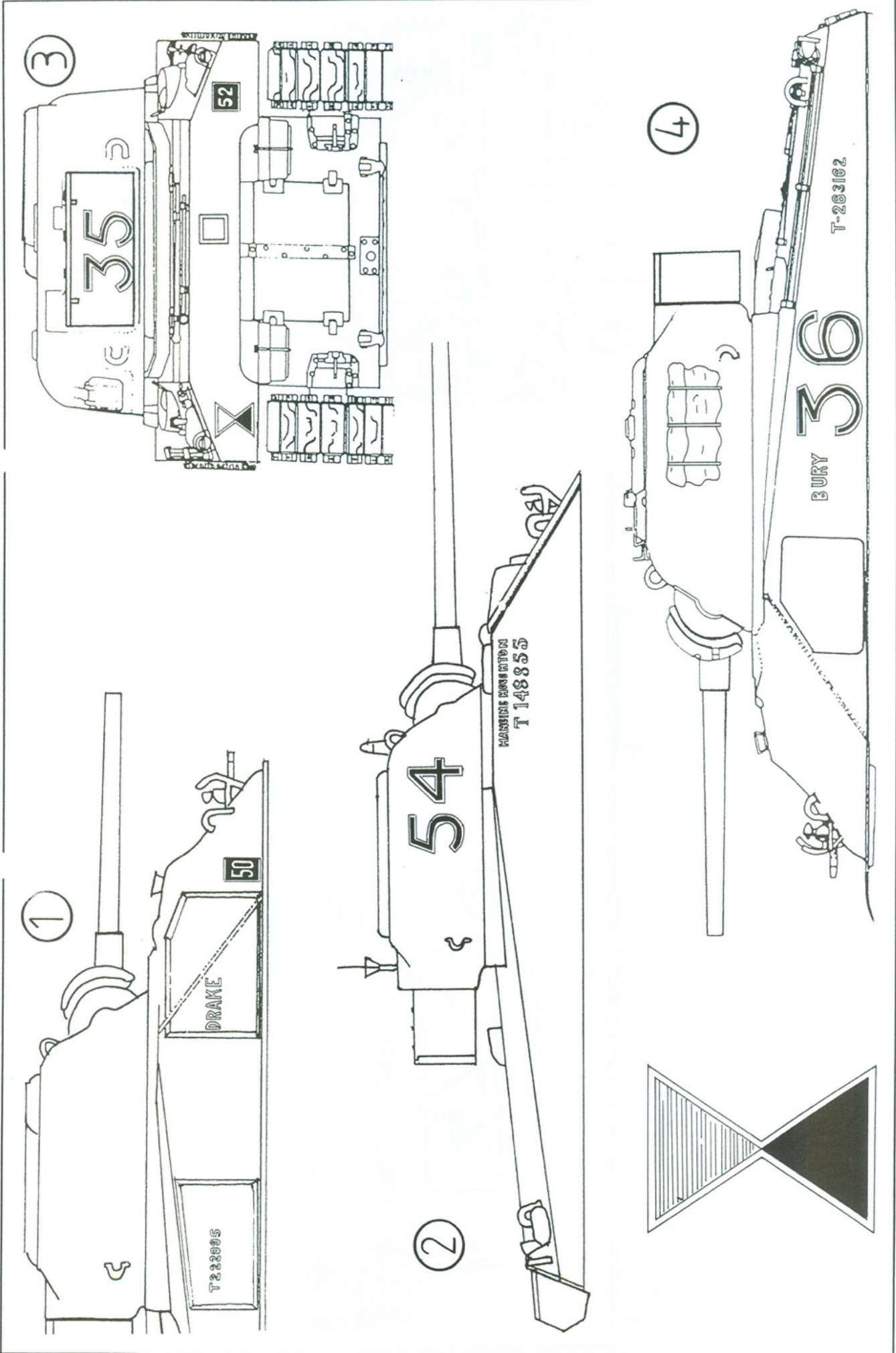

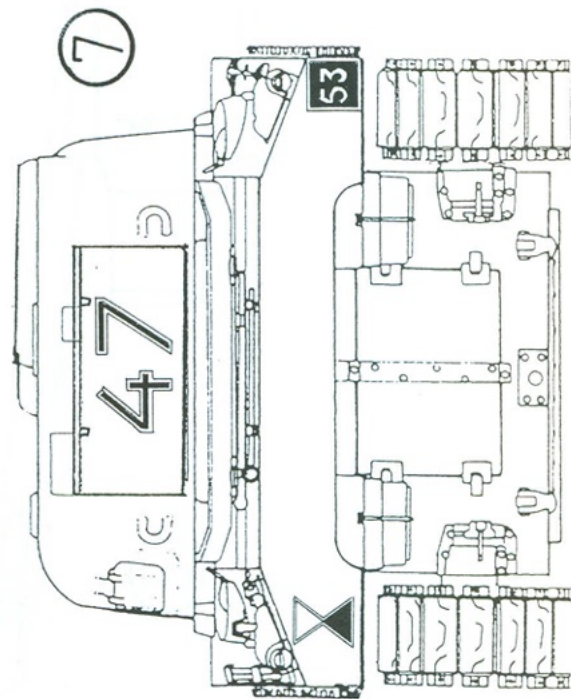
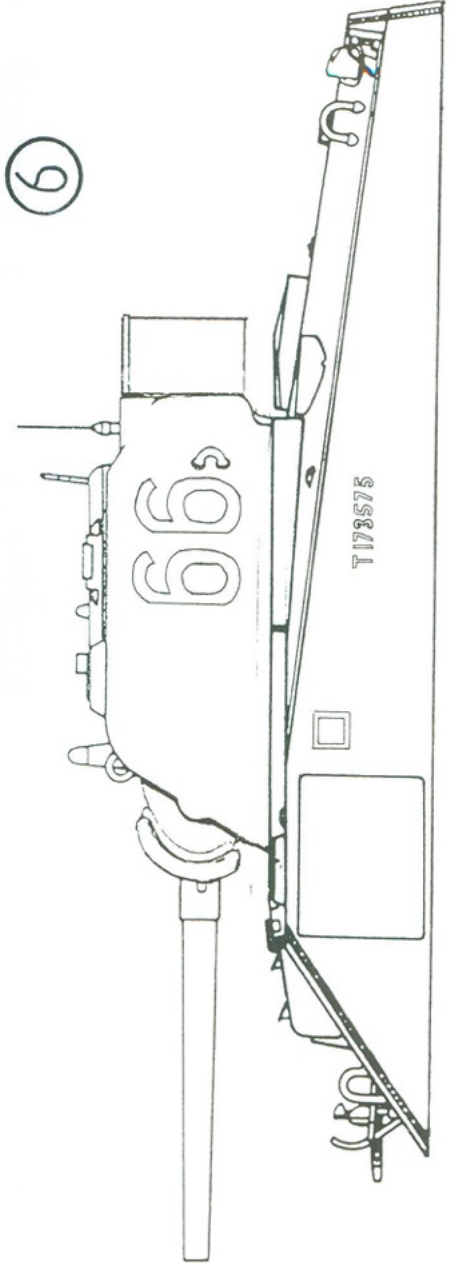
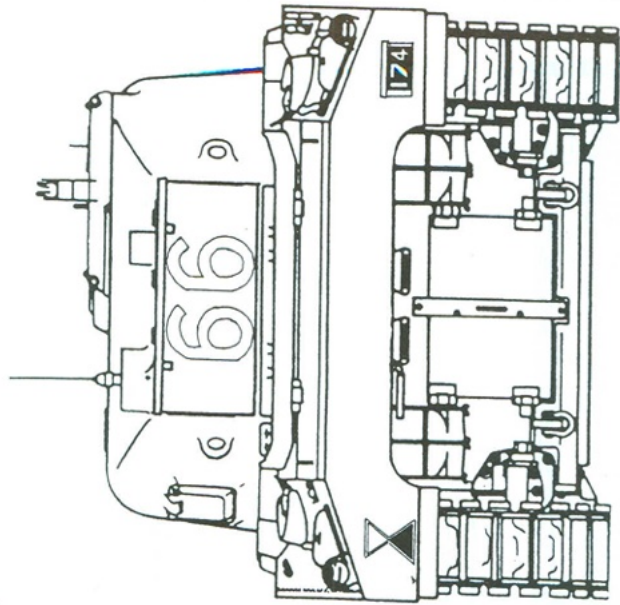
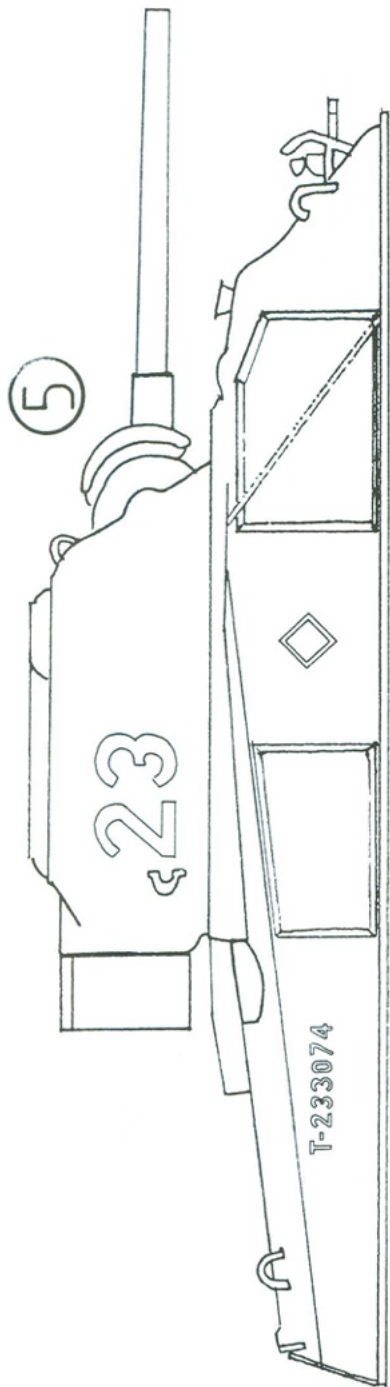

De tekst bij de tekeningen staat op pagina 28

And now something completely different, part 4 De nieuwste kits van BALUARD uit Spanje

Wim Vink

BALUARD, uit zonnig Spanje, zet 1999 goed in. En wel met twee nieuwe spoorwegkits. Het betreft, zoals gebruikelijk, materieel van de Deutsche Reichsbahn, en alles in schaal 1:35. Over de kwaliteit kan ik erg kort zijn: gewoon ERG goed!! Ik denk dat sommige fabrikanten van resin kits hier nog veel van kunnen leren. Fraai, goed passend en zeer gedetailleerd. Je moet het gezien hebben om het te kunnen geloven.

- **Tankwagon.** Deutsche Reichsbahn, kit nr. F35005, schaal 1:35. Aantal onderdelen ca. 95, lengte ca. 26 cm. Materialen: resin, koper, messing, aluminium, wit metaal en een vel met decals. Bijzonderheden: zeer gedetailleerde onderkant, veel decals en een duidelijke bouwbeschrijving.
- **Passagiersrijtuig.** Deutsche Reichsbahn, kit nr. F35007, schaal 1:35. Aantal onderdelen ca. 90, lengte ca. 26 cm. Materialen: resin, messing, aluminium en wit metaal. Bijzonderheden: zeer gedetailleerd interieur en een duidelijke bouwbeschrijving.

Voor de tweede helft van 1999 heeft Baluard ook een aantal kits aangekondigd, te weten in schaal 1:35 een elektrische locomotief type E45, een gesloten goederenwagon type G10 en een ijzeren spoorwegbrug (38 cm lang!). Voorts in schaal 1:48 een goederenwagon met lage zijkant.

Het merk Baluard is o.m. verkrijgbaar bij SCALE-LINE Hobby & Modelbouw in Tiel en DE LANCIER Modelbouw in Gouda.

Voor verdere inlichtingen:

Wim Vink

tel & fax

email:

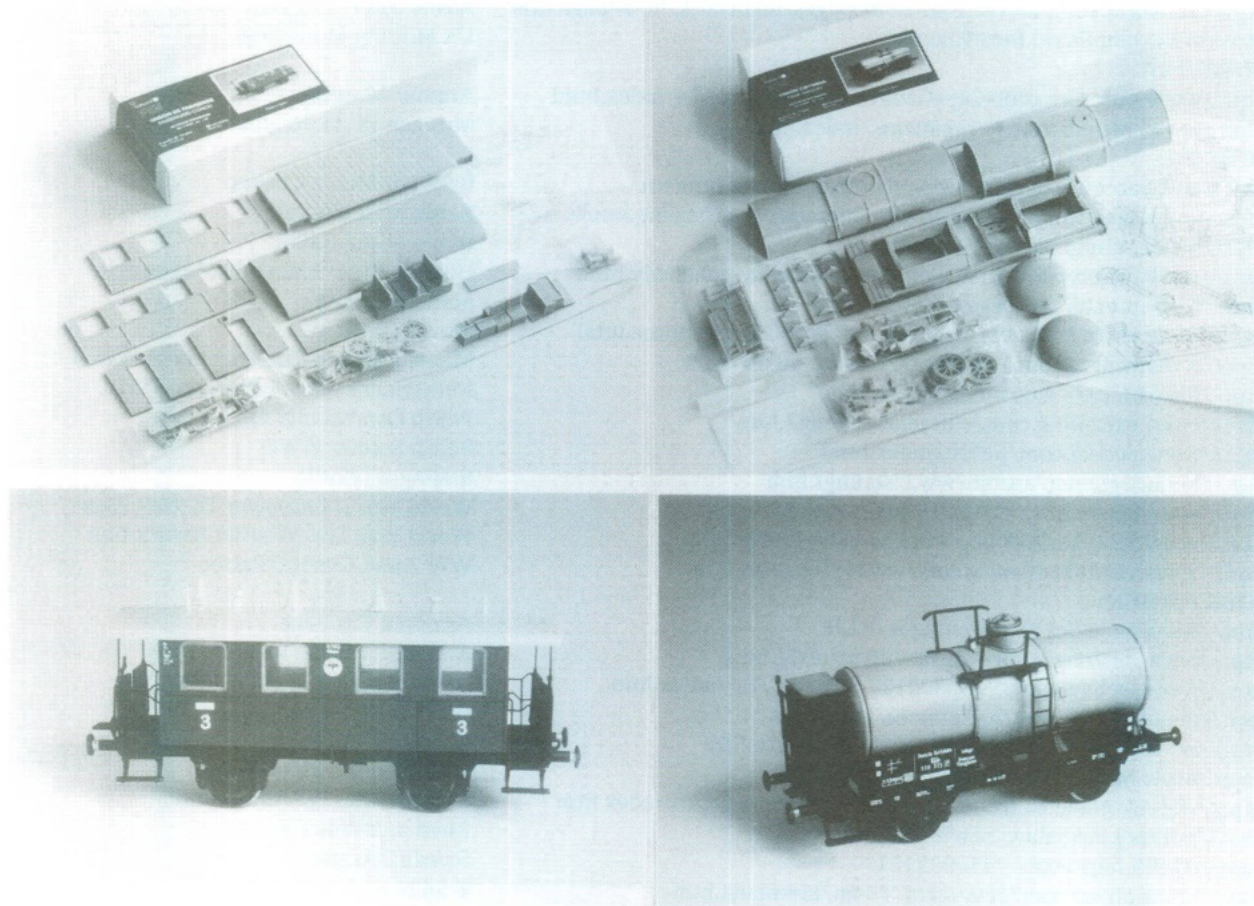

De vorige TANK was zo vol dat er geen ruimte meer was voor de internetpagina. Om dat goed te maken hebben we er hier een met extra interessante sites. Veel plezier er mee!

Belangstelling voor de hele lijst? 

Bert van der Velden



BOUWWERKEN:

<http://kartoserver.georg.uu.nl/HTML/STUDENTS/wwwlinie/water.htm>

Hollandse Waterlinie

DIVERSEN:

http://www.thecodex.com/c_crookb.html

Surveillance Eavesdropping Spying TSCM

HANDEL:

<http://www.geocities.com/MotorCity/8452/135eduard.html>

Eduard: Photo-Etch Armor Detail Sets 1/35

<http://www.panzerarmyhq.com/inventory.htm>

Panzer Army H.Q. - Inventory

<http://www.internethobbies.com/internethobbies/rpm135scalww.html>

RPM 1/35 Scale WWII Polish Arm. Veh.

LEGER:

<http://www.geocities.com/MotorCity/8418/index.html#pz>

Armored Formation Profiles

<http://www.andrewjd.demon.co.uk/army/armyindex.html>

British Army Index

<http://www.geocities.com/MotorCity/8466/afv.htm>

Canadian Armour Profiles

<http://www.geocities.com/Area51/Cavem/3389/ArmyNavy.htm>

Chilean Army and Chilean Navy

<http://www.gsprint.com/cmd/cmd.htm>

Chinese Military Digest

<http://users.cybercity.dk/~ccc6161/denmark/year2000.htm>

Danish Armed Force in the year 2000

<http://www.israel-inside.com/army.htm>

Israel Inside - Army

MILITARIA:

<http://www.german-militaria.com/Army%20Panzer.htm>

Army Panzer

MODELBOUW:

<http://pmms.webace.com.au/tam35232.htm>

Centaur 1/35 Tamiya

<http://www2.magmacom.com/~trea/leo2imp.htm>

Italeri: Leopard 2 Improved

<http://ourworld.compuserve.com/homepages/mkowalsk/homepage.htm>

Kowalski's Home Page Military Miniatures

<http://www.ukmilmod.force9.co.uk/>

UK Military Modelling

MUSEUMS:

<http://www.geocities.com/CapeCanaveral/Hangar/6474/index.html>

Armour Museum

<http://www.nucleus.com/~regiments/index.html>

Museum of the Regiments

ORLOG:

<http://www.accessweb.com/users/rbereznicki/over.html-ssi>

Battle of Monte Cassino

<http://www.thehistorychannel.co.uk/classroom/gcse/staling.htm>

Battle of Stalingrad

<http://helios.acomp.usf.edu/~dsargent/>

Battle of the Bulge

<http://www.historyplace.com/worldwar2/timeline/malmedy.htm>

History Place: Malmedy Massacre

<http://www.pim.nl/mg/pega1.htm?>

Market Garden

http://www.wcslc.edu/pers_pages/m-markow/212/6/monte.html

Monte Cassino

http://www.walrus.com/~owyman/Monte_cassino.htm

Monte Cassino: The Phoenix of WW II

<http://fox.nstn.ca/~avg/indexenglish.htm>

Netherlands Slave Laborers- WWII

<http://www.execulink.com/~jferenc/spkeng3.htm>

Polish Combatants Association

<http://www.pcdeal.com/polish/index.html>

Polish Soldier WW2

<http://home1.gte.net/artiom/ww2/stalingr.htm>

Stalingrad Battle

<http://www.snowcrest.net/jmike/ww2europemil.html>

World War II European Theater Page

<http://www.85.cyberhost.net/wsa1/ww2wa/index.html>

World War Two Website Association

<http://www.visitluxembourg.com/ww2%20patton.htm>

WW 2 and General Patton

VOERTUIGEN:

<http://www.geocities.com/Pentagon/6138>

Armored Car Page

<http://www.netzone.com/~shivan/afvid/afvid.html>

Armored Vehicle Identification

<http://www.web4you.dk/~wpa02127/RESFAC/BD/index.htm>

Battle Damage: a pictorial record

<http://members.aol.com/hphommes/index.htm>

BMW R75 - Zündapp KS 750

<http://www.geocities.com/SiliconValley/Lakes/6702/>

Christie Tank Page

<http://www.buffnet.net/~antone/js3/js3.htm>

Josef Stalin 3 Pictures

<http://web.ukonline.co.uk/members/n.robinson/railgun/index.htm>

Railway Gun Web-Museum

<http://military.virtualave.net/index.html>

Russian Military Zone

<http://d1o55.telia.com/~u50003151/>

Swedish Armor

<http://www.ohnut.com/petr/astra/T54m/t54mtank.htm>

T 54 M tank in details

http://users.forthnet.gr/ath/dimi_/labada/uk_menu.html

TrackHead

Het is dit jaar 55 jaar geleden dat er de grote ruzie was rond Arnhem. Verschillende re-enactment groups zullen daar dit jaar dan ook aandacht aan gaan besteden in de vorm van evenementen. (zodra ik data weet zal ik ze doorgeven aan de redactie) Tevens heb ik sinds kort contact met de 1st Airborne re-enactment group en deze twee gegevens vormen de basis voor mij om te beginnen aan een Airborne jeep zoals gebruikt bij Market Garden. De informatie die ik heb gevonden is zo gedetailleerd, dat het mij waardevol leek deze te delen met de club in de vorm van het volgende artikel.

De Airborne jeep in het algemeen.

Wanneer ik spreek van een "Airborne Jeep", dan heb ik het over een Britse Willys MB of Ford GPW, welke verregaande is gemodificeerd volgens officiële voorschriften. Dit komt voornamelijk omdat de Britten vrij krappe Horsa gliders gebruikten. De Amerikanen gebruikten Waco gliders die wat ruimer waren, waardoor hun jeeps vrijwel niet aangepast hoefden te worden.

De Airborne jeep zoals we die kennen is voor het eerst in grote aantallen gebruikt tijdens de landingen in Normandië. Zij waren vrijwel allemaal van hetzelfde standaard type en het werd aan de troepen zelf overgelaten speciale uitvoeringen te bouwen wanneer ze dat nodig achtten. Voor Operatie Market, het luchtlandingsdeel van Market Garden, werden er in Engeland al meerdere uitvoeringen van Airborne jeeps gebouwd. Hier een lijstje met de meest kenmerkende verschillen:

- . *standard jeep*: alleen standaard "Airborne-aanpassingen".
- . *reconnaissance jeep*: geen ammo rack, enkele Vickers boven dashboard, geen raam.
- . *ambulance jeep*: stretcher rack achterop, stretcher supports aan stoelen en eventueel steunen voor een stretchers op de motorkap, geen reservewielsteun achterop.
- . *signals jeep*: kabelhaspel(s) op voorbumper, overall accubakken, linksachter binnenscherm verlaagd om radio op te zetten.
- . *artillery jeep*: trekker voor 6-ponder of 75 mm pack houwitser, steun voor munitiekist op voorbumper, reservewiel achterop.
- . *support jeep*: verschillende ondersteuningseenheden zoals de Royal Electrical and Mechanical Engineers (REME) hebben (zelf ?) aangepaste jeeps gebruikt, al naar gelang eigen wensen. Dit is dan ook geen officiële soort jeep, maar een naam om al het ondefinieerbare toch te definiëren.

Bij de Arnhem-landingen zijn alle beschreven soorten jeeps naar beneden gekomen, sommige echter minder gelukkig dan andere. In "A bride too far" wordt verteld dat alle reconnaissance (recce) jeeps verloren zijn gegaan. Ondanks dat de film structureel aardig klopt is dit niet waar: er zijn wel degelijk recce jeeps heelhuids beneden gekomen en een aantal heeft zelfs Arnhem bereikt.

Er zijn niet veel Airborne jeeps overgebleven na Market. Voor informatie kun je daarom niet blind afgaan op foto's van gerestaureerde jeeps, want die zijn bijna allemaal "gemaakt". Daarbij komt dat er ook niet echt veel foto's zijn van jeeps tijdens Market, dus het is raadzaam eerst goed te zoeken voordat je bepaalt wat wel en wat niet te gebruiken.

Het model.

Als basis heb ik een gebouwde Italeri 1/35 Willys jeep genomen waar ik niet tevreden over was. Ik heb deze gestript en opnieuw opgebouwd. Tijdens het opbouwen heb ik aan de hand van kopieën van de originele fabriekstekeningen en foto's uit de onder "bronnen" genoemde werken de volgende aanpassingen gedaan. Ze staan op volgorde van bouwen, hoewel dat praktisch niet overal uitmaakt.

- . Achterbumpers afsnijden. Dit werd gedaan om meer ruimte te krijgen in de glider en om plaats te maken voor de sleeptriangel.
- . Jerrycanhouder afsnijden. Ook voor ruimte. Op de plaats van de houder komt een rechthoekige verstevigingsplaat met afgekante hoeken (zie tekening op de volgende pagina).
Reservewielsteun afsnijden. Zat in de weg voor de sleeptriangel. Losse steun uit de "Commando Car" van Italeri openfrozen en iets naar rechts op de oude hoogte vastlijmen.
Deze steun werd soms compleet weggelaten. Bij de ambulance jeep moest hij weg vanwege het stretcher rack.
- . Handgrepen op de hoeken en op de zijkanten wegsnijden. Dit had te maken met de draai die de jeep moest maken om in een Horsa te komen. Dan ging de zijkant rakelings langs de spanten.
- . Achterbank verwijderen. Erop zitten was onmogelijk door de jerrycans in de jeep en zo ontstond er meer ruimte om rommel mee te nemen.
- . Rechter treeplank wegsnijden. Door dit hoekje ging een spant van de Horsa tijdens indraaien. Soms werd de linker treeplank ook verwijderd. Dit gebeurde meestal netjes in de werkplaats, maar het kwam ook voor dat ze er gewoon afgetrapt werden door de plaatselijke ruige bink.
- . Raam verwijderen. Werd tijdens transport achterin de glider gezet want zelfs plat op de mo-

torkap paste het niet. Bij haastig wegrijden werd het raam meestal achtergelaten.

(In Normandië hadden ze meer tijd, waardoor je op een Normandië jeep meestal wel een raam ziet zitten.)

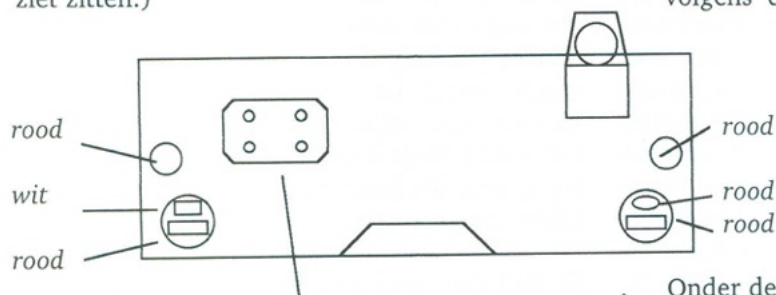

Jerrycanhouderverstevigingsplaat met vier bouten en afgekante hoekjes (niet op schaal)

- Raam-gaatjes opvullen met putty en een 0,5 x 1 mm koperdraadje laten uitsteken als raambevestiging.
- Bumpereinden afzagen tot aan de buitenste "klinknagels". Om de Horsa in te draaien moest het linker bumpereind eraf. Omdat dit een lelijk asymmetrisch beeld geeft werd de rechterkant ook aangepast.
- Blackout lampen (BO) uitboren. Waarom komt zo.
- BO-lamp van linker spatbord afsnijden. Werd officieel niet gebruikt op Engelse jeeps, hoewel je ze sporadisch toch tegenkomt. Hangt samen met vorige aanpassing.
- Rechter koplamp verdwijnt onder de brugclassificatieplaat. Hiervoor raad ik het nieuwe Allied Vehicles assessoiresetje van Tamiya aan, ook voor de 3/2-decal. Dit staat voor het voertuiggewicht in tonnen leeg en in tonnen volgeladen c.q. met aanhanger.
- Het kwam ook voor dat de koplamp geel geschilderd werd als brugclassificatieplaat.
- De linker koplamp wordt BO door er een net niet halfrond stukje plastic van ongeveer 2 x 3 mm op te plakken. Dit was standaard op Britse jeeps, hoewel je sporadisch
- Steunblokken voor het raam op de motorkap afsnijden. Hierop komt zo het ammo rack.
- Op het rechter spatbord heb ik een accubak uit de "Commando Car" gezet. Die werden gebruikt om kleine spulletjes in op te bergen in een "small pack" (pukkeltje). Niet standaard, maar kwam je wel vaak tegen.
- Op de motorkap komt het ammo rack (zie tekeningen). Hier paste precies een aantal Bren magazijnkisten op, maar in de praktijk werd er van alles op vastgesjord. Ik heb een drietal magazijnkisten en een slaapzak genomen.
- Bovenop het dashboard kunnen verschillende steunen: vier verhoogde clips horizontaal om het gereedschap op vast te klikken of twee daarvan of twee verticale steunen om een Lee Enfield in te klikken. Ik heb voor het laatste ge-

kozen omdat ik dat het meeste op Arnhem-foto's tegenkwam. Ik heb ze gemaakt van 0,2 x 1 mm gebogen stalen strip.

Bovenop de bumper komt een vastevigingsplaat volgens de tekeningen. Dit was om de bumper heel te laten wanneer twee jeeps aan elkaar gekoppeld werden bij het trekken van zware lasten zoals een 6-ponder door ruw terrein ('tandem towing'). Op foto's kom je naast de officiële plaat ook eigen maaksels tegen van bijvoorbeeld gewoon plat staf.

- Onder de bumper komen onder 45° twee verstevigingsstrips, om dezelfde reden.
- Om het reservewiel voor de grill te plaatsen komt er een houder tussen de chassisbalken. (zie tekeningen). Deze laatste drie aanpassingen heb ik gemaakt van dun karton.
- Voorop de bumper komt de trekhaak voor tandem towing. Deze is van 1,5 x 0,5 mm evergreen strip met een 0,5 mm koperdraadje erdoor. De haak kon draaien, dus je mag hem best scheef zetten.
- Rechts naast de trekhaak komt een 1 mm gaatje waardoor de slinger gestoken kon worden, aangezien de trekhaak in het oude slingerat zit.
- Onder de bumper werd soms het metalen deel van de pikhouweel geschroefd. Bij jeeps van Market heb ik het niet veel gezien.
- De claxonknop van het stuur afvlijen en daar een staartmoer opzetten van 2,5 mm dik plastic staf met een 0,5 mm koperdraadje erdoor (een staartmoer is een vleugelmoer met staafjes i.p.v. vleugels). Het stuur was afneembaar om rommel op de jeep te kunnen leggen wanneer die in de glider stond.
- Links op de stuurkolom komt de nieuwe claxonknop van een plakje 2,5 mm plastic staf.
- Er zijn ook berichten bekend dat de knop op het dashboard kwam, maar dat heb ik nog niet bevestigd gekregen.
- Bij de Italeri Willytjes ontbreken de heupkussens. Deze heb ik gemaakt van 1 mm dik plastic plaat. De nieuwe Tamiya Willys heeft ze wel.

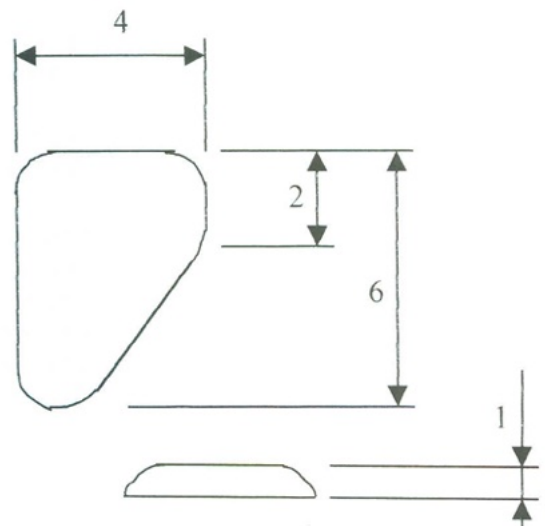

- Achter de stoelen komen twee Engelse WD (War Department) jerrycans. Ze stonden niet in houders, maar met linten direct op de vloer.
- Tussen de stoelen komt een jerrycan in een normale houder, maar met een klein steuntje aan de voorkant.
- Achterop komt de sleeptriangel (Tandem Tow Attachment) van 0,75 mm plastic hoekprofiel met oogplaat en scharnieren, gemaakt van evergreen strip. De triangel werd omhoog gehouden door twee lintjes.

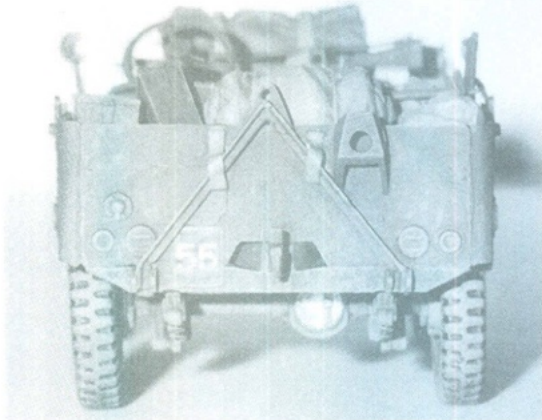

- De spanten voor de huif mogen erop, maar werden net als het raam vaak achtergelaten. De klemmen moeten er wel op.
- Links en rechts op de spatborden komen twee kleine BO-lampjes. Dit was i.v.m. regels van de Britse Rijksdienst Wegverkeer, het Ministry of Transport (MoT). Ik heb ze van een oude Italeri Sherman afgehaald.
- Voor de grill komt het reservewiel, vastgemaakt aan de grill met een staartmoer waarvan de staarten 45° omhoog staan. Deze moer zit voor het bovenste wielmoergat. Het wiel staat met de velg naar binnen toe. Het wiel belemmert de rijwind om bij de radiator te komen. Je zou denken dat de motor dan warm loopt, maar dat valt best mee: in september '44 was het niet echt warm meer en er komt genoeg wind door andere kieren en gaten om de radiator te koelen.

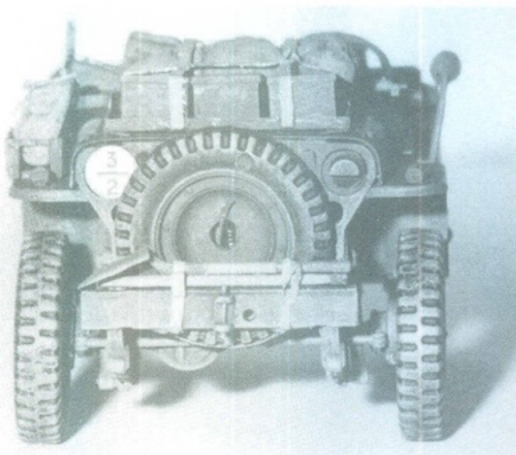

Een Airborne jeep eigenaar vertelde met dat je zelfs 's zomers kunt rijden met het wiel voorop, zolang je maar rustig rijdt.

- De achteruitkijkspiegel mag eraf, hoeft niet. Tijdens transport werd 'ie ingeschoven en naar beneden geklapt. Soms werd 'ie terug gezet na de landing, soms ook niet.
- Het gereedschap, de schop en de bijl of de steel van de pikhouweel, komen op de bumper, met linten vastgebonden. Zij konden niet aan de zijkant want dan kwamen ze tegen de spanten van de glider. De beugels en clips waarmee het gereedschap vast zat moet je wel even zelf maken van bijvoorbeeld koperdraad en dun gebogen stalen strip.
- De schop is niet de standaard schop. Een vroege originele Engelse schop had een T-greep en een puntiger blad dan de Amerikaanse versie. Een late Engelse schop had al een Amerikaanse greep, maar nog wel het puntige blad. Kwestie van vijlen dus.
- Als laatste kunnen er nog clips links naast de chauffeur en op het linker spatbord om een Lee Enfield of een Bren in te zetten. Dit kwam vooral voor bij recce jeeps, die altijd veel handwapens bij zich hadden.

Deze waslijst van aanpassingen beschouwend, kan ik zeggen dat dit de meest voorkomende configuratie (mooi woord hè?) van de standaard Airborne jeep weergeeft. Je bent echter vrij om hier enigszins van af te wijken, omdat veel van deze aanpassingen in kleine werkplaatsjes gedaan werden, waar tijd, wensen en beschikbaar materiaal belangrijke factoren waren voor de uitvoering ervan.

De beschildering en belettering.

Alle jeeps die Engeland binnenkreeg, werden eerst overgespoten in bronsgroen, waarna eventueel camouflage werd aangebracht. Dit was meestal Mickey Mouse camouflage (zwarte bolletjes die op Mickey's oren lijken). Bij jeeps voor Market kwam je weinig camouflage tegen.

Het model heb ik geschilderd in humbrol 75 bronsgroen, gevolgd door een lichte drybrush van 53 metallic grey om de details er wat uit te laten springen. Doe dit niet te zwaar, want kale metaalplekken zag je bijna nooit: of de Amerikaanse grondlaag kwam er onderuit of het begon meteen te roesten.

De stoeltjes hadden khakikleurige kussens, 26 en 110 natural wood komen daar aardig bij in de buurt. Soms zaten daar donkergrijze hoezen overheen.

Op de zijkanten, net achter de knik in het plaatwerk, komt de zwaartepuntsmarkering. Dit is een gele streep van ongeveer 2 mm breed die het punt aangaf dat gelijk moest staan met een punt in de glider om het zwaartepunt van de glider niet teveel te beïnvloeden.

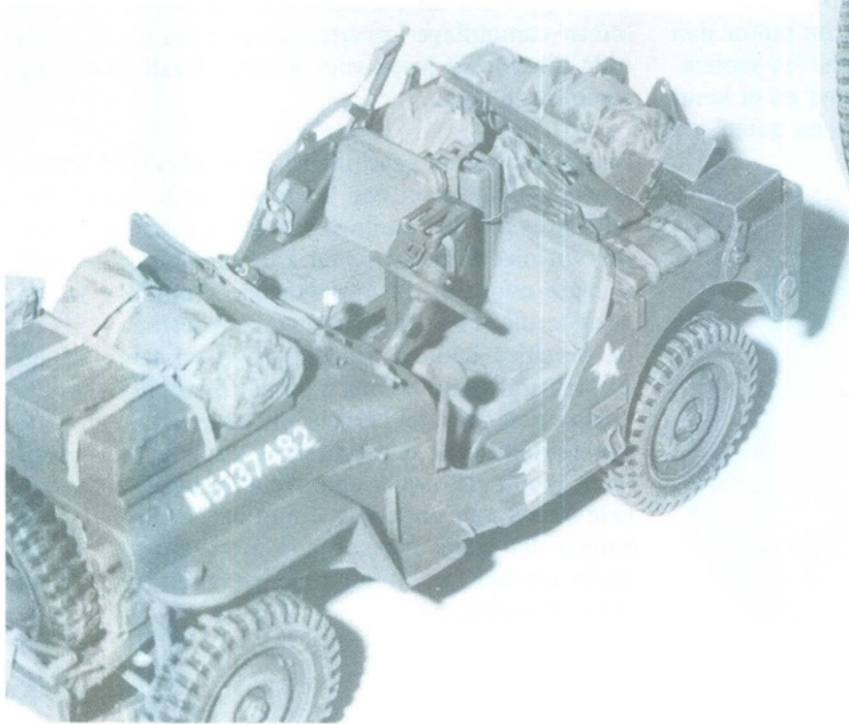
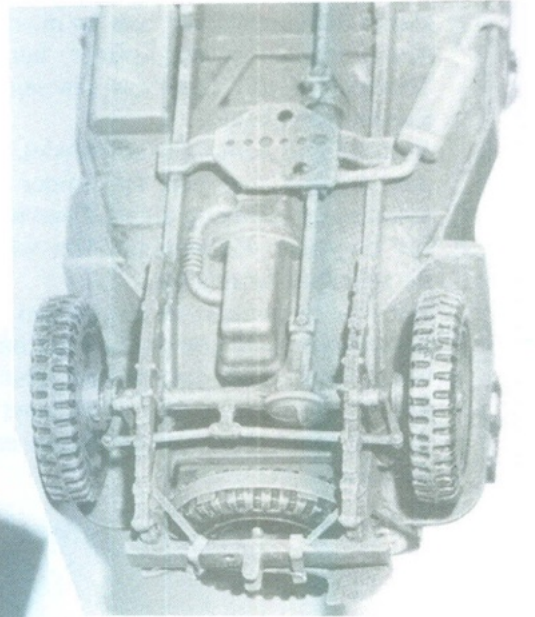
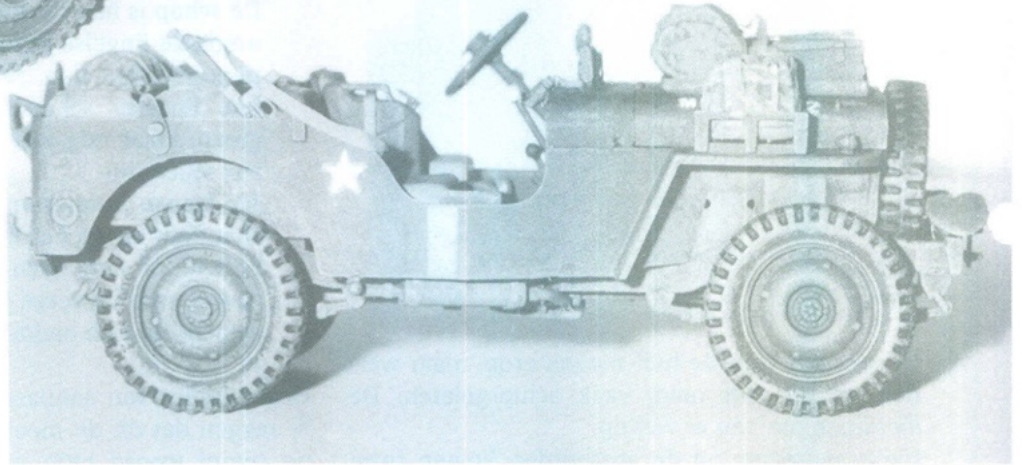
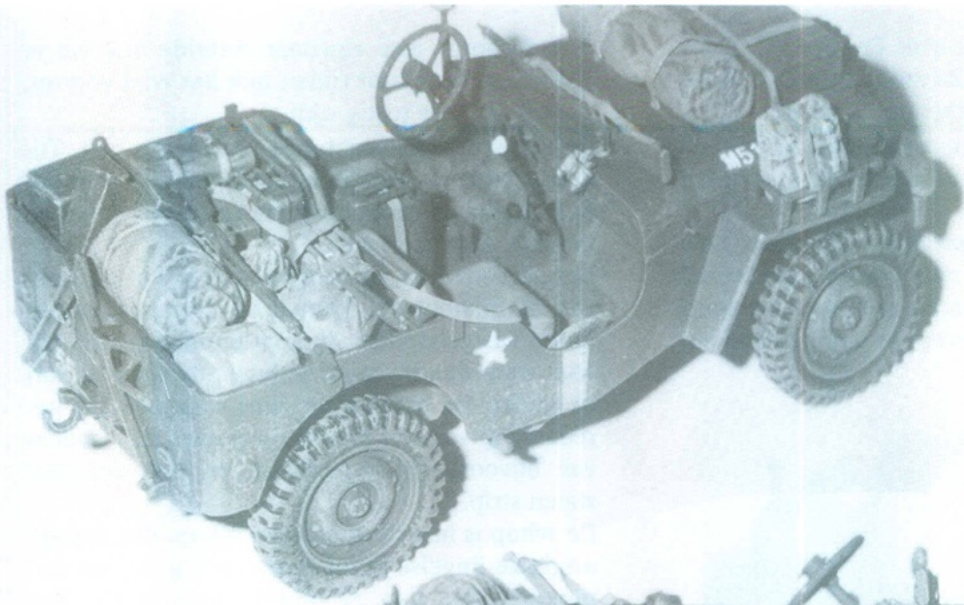

De voertuignummers van Engelse lichte voertuigen beginnen allemaal met een "M". Voor jeeps volgt dan een 7-cijferig nummer, beginnende met een "5". Ik heb een Engels L-nogwat-nummer van een Tamia decalshet genomen en daar de "L" vervangen voor een "M" uit een "US ARMY"-decal. Pas op! Amerikanen gebruikte vaak sjablonen en Engelsen schilderden de nummers zelf. Het gevolg is dat Engelse nummers altijd ononderbroken moeten zijn. Doe je geen ammo rack op de motorkap, dan kan daar een grote witte ster in witte cirkel. Naast de stoelen, of achter de achterwielen kunnen op de zijkanten kleine witte sterretjes zonder rand. Achterop links komt het serial number of tactical number: meest voorkomend een rode plaat met een witte "55", "56" of "57" voor resp. de 1st, 2nd en 3rd Parachute Battalion. (Ik heb een hele lijst met gebruikte tactical numbers voor wie meer wil weten.)

Maak je een model met raam, dan moet daar rechts-onder ook een tactical number op. Achterop midden kan een extra voertuignummer (census number) worden gezet.

Wat op geen enkele Airborne jeep mag ontbreken is een rode plaat met daarop een lichtblauwe afbeelding van Belopheron op Pegasus. Kortweg de "Pegasusplaat".

Een mooie plaat is in 1/35 bijna nergens te vinden, of heel duur. Ik heb daarom gekozen een rood kartonnetje achter het reservewiel te laten uitsteken: doet niets af aan de originaliteit en je bent van een groot probleem af.

Hij moet officieel ook achterop, maar dat was niet altijd het geval.

Het hele model heb ik in dit stadium gelakt met Humbrol 49, waarmee ook de decals opgesloten worden.

De klokjes op het dashboard heb ik mat zwart gemaakt, evenals de bakelieten pookknoppen. De knop van de grootste pook werd soms wit gemaakt om hem beter te kunnen vinden in het donker.

De claxonknop is ook van bakeliet en dus zwart van de fabriek uit. De grote BO-lamp in de grill was mat zwart van de fabriek uit, maar werd vaak meege-schilderd in groen. De kleuren van de achterlichten zijn te zien op het betreffende tekeningetje.

Om elkaar beter te zien tijdens konvoirijden bij duisternis werd het deksel van het achterdifferentieel wit gemaakt. Als algehele weathering heb ik het model ruig gedrybrushed met 110 natural wood.

Uitrustingsstukken.

Kistjes, tasjes, slaapzakken, tentzeilen, munitiekisten, handwapens, PIAT, kaartentassen, plunjebaal, rieten manden, niets is te gek. Hoe meer hoe beter. Jeeps werden volgeladen met alles wat maar enigszins bruikbaar was. Er is een mooie foto van een

jeep in Normandië waarbij de bak en de aanhanger zo hoog zijn volgeladen dat het raam niet meer het hoogste punt vormde

De recce jeep is eigenlijk de enige die vrijwel leeg gehaald werd wanneer ze verwachtten in moeilijke situaties te komen. Veel rommel maakt de jeep zwaar en traag.

Linten, of "webbing", zijn goed te maken van het lood dat van oude wijnflessen afkomt, of strookjes latoenkoper. Engelse webbing is altijd khaki kleurig, nooit groen.

Als luchtherkenning moest een afgetopte driehoek van gele zijdeachtige stof op de motorkap gevoerd worden. Ze werden echter weinig gebruikt omdat ze ook bij de vijand opvielen.

Presentatie.

Het blokje waar de jeep op staat komt onder een wedstrijd beker vandaan. Het naamplaatje is in Windows/Word gemaakt. Het model staat vast met touwtjes om de wielassen.

Instinkers.

Voor wie graag bij evenementen kijkt naar originele voertuigen moet zich ervan bewust zijn dat er met jeeps erg veel "gerommeld" wordt. Naoorlogse Hotchkiss jeeps worden omgebouwd, gewone jeeps worden omgebouwd tot speciale modellen, zelfs Nekaf-onderdelen zitten wel eens op Willys jeeps.

Zo heb ik een foto van 1996 gezien van een jeep in Amerikaanse uitvoering, met bemanning in Prinses Irene Brigade-uniformen en een Amerikaans kabelhaspeltrailertje met een Duitse haspel erop. Daarnaast zie je bij sommige verenigingen jeeps met antennes, maar zonder radio

Bronnen:

- . The Jeep, J.G. Jeudy/M.Tararine (Een 'must' voor de jeep-enthousiast.)
- . De slag om Arnhem, C.W. Star Busmann
- . D-Day, Stephen Badsey 1994.
- . British Paratroops, Squadron/Signal
- . Race to the bridge 1995 en 1996, R. van Meel
- . Bussum Bridgehead, R van Meel.
- . Jeep Enclosures, Wheels and Tracks nr. 27
- . Arnhem incident, Military Modelling maart 1994
- . British tanks at Normandy, Military Modelling juni 1994
- . Basic Airborne Jeep Unit Fitting Instructions, 1945
- . Airborne-artikel uit DE TANK nr 95 van Erik-Jan Eskes.

Bij deze wil ik een woord van dank uitspreken aan Dick en Dennis van Vugt voor alle hulp bij het zoeken naar informatie.

Met dit artikel hoop ik degenen die in Market Garden-voertuigen geïnteresseerd zijn een stuk op weg te hebben geholpen met de bouw van een mooi mo-

del. Mochten er nog vragen zijn, dan ben ik altijd bereid daar een antwoord bij te formuleren.

Ton Burger,

of

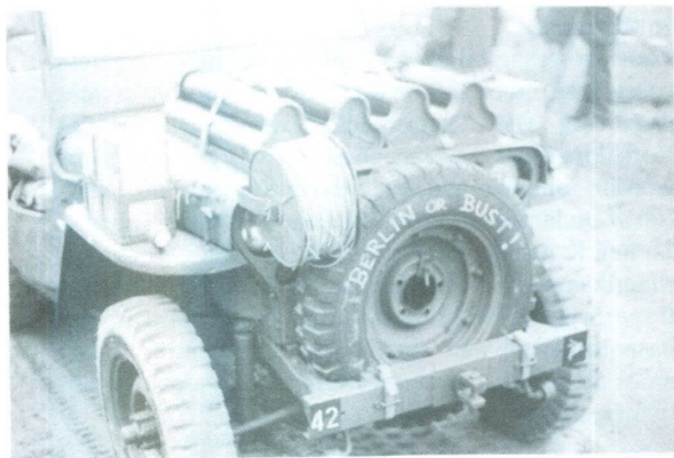
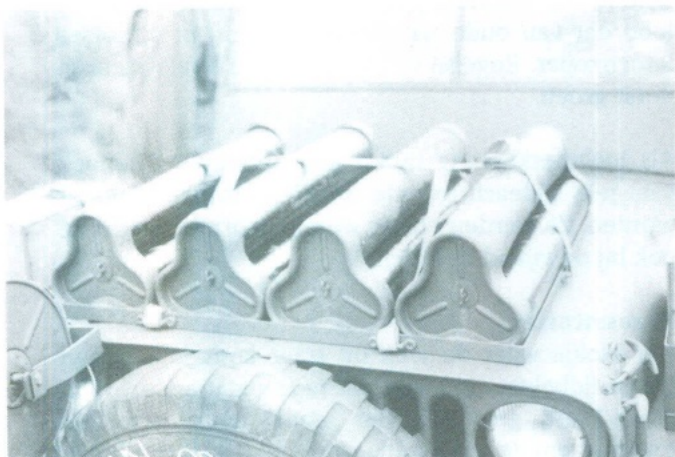

Bij dit artikel een viertal foto's van Bert Lindeboom. Het betreft een als trekker voor de M8 75 mm Pack Houwitser uitgeruste jeep; ze zijn gemaakt tijdens de Airborne herdenkingen op de Ginkelse heide in 1998. De jeep is van iemand van een Britse reënactment groep.

Een goede informatiebron voor iemand die een dergelijke jeep wil bouwen is het boekje 'British Airborne Jeeps, Modifications & Markings, 1942-1945'. De samenstellers zijn Rob van Meel en Monica Baan, het is uitgegeven bij Groucho Publishing in Tilburg. Het bevat o.a. een groot aantal detailtekeningen.

De tekeningen bij het artikel over de Britse Pantserbrigades:

- 1 Sherman I hybrid, 33rd Armoured brigade HQ, Helden, november 1944.
- 2 Sherman VC, "Hanging Houghton" 'C' Sqn Northans Yeomanry, Normandië, 1944.
- 3 Sherman IC hybrid, 'B' Squadron ERY, Den Bosch, oktober 1944.
- 4 Sherman I hybrid, 'B' Squadron ERY, Nederweert, november 1944.
- 5 Sherman I hybrid, HQ Sqn 144 RAC, Normandië, juli 1944.
- 6 Sherman I 'B' Sqn 144 RAC, Normandië, juli 1944.
- 7 Sherman I hybrid 144 RAC, Brabant oktober, 1944.

PIJP-LINES

MODELBOUW & HOBBY

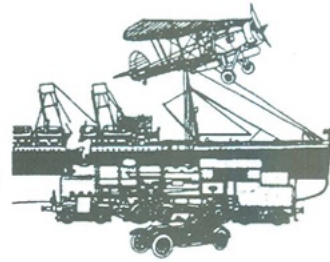

TECHNO HOBBY

Pijpenstraat 34 7511 GM ENSCHEDE Tel/Fax: 053-4305727

Verlinden Productions

1455 M8 Stowage Compartment (Tamiya 1:35)	fl 24,95
1453 M8 Interior & Exterior Update Set (Tamiya 1:35)	fl 59,95
1442 M8/M20 Engine & compartment (Tamiya 1:35)	fl 42,50

Bij aankoop van een Verlinden M8 Update set & Tamiya M8 over de totaalprijs 15% Korting

CMK

T35015L Panzerkampfwagen IV	fl 75,00
T35016L Panzerkampfwagen IV Krupp Pak L/71	fl 75,00
T35001 Bergpanzer Tiger I	fl 59,95
T35003 Sturmgeschutz III Ausf. G/saukopf & Finnish vers.	fl 89,95
T35006 Pz. Kpfw 35(t) Skoda LT vz. 35	fl 24,95
T35007 Sd Kfz 166 Sturmpanzer IV "Brummbar"	fl 59,95
T35008 Flakpanzer IV 3.7 Flak "Mobelwagen"	fl 49,95

Warriors

48005 U.S. Army Air Corps Pilots 1:48	fl 37,95
35263 SS Tanker - Winter 1:35	fl 29,95
35264 Officer 1939 - 1943 1:35	fl 29,95
35262 Surrendering German	fl 29,95

Jaguar

J63101 German Medic whit wounded officer	fl 49,95
J630102 Reloading Russian Tanker fot T34/SU100/SU85	fl 49,95
J63003 "BAIL OUT" Escaping Tank Crew	fl 59,95
J63001 Wounded Panzer Crew	fl 49,95
GD 48005 Finnish Pilot WW II (1)	fl 44,95
J63502 Panther G zimmerit	fl 69,95

Scale Line

120.006 Raketenwerfer 43 "PUPPCHEN"	fl 114,50
135.010 Military Lift Truck 9(whit accesoires)	fl 79,95
135.013 U.S. Paratrooper (whit Cushman parabike)	fl 57,50
135.020 Phanomen Granit 2500 H German Ambulance	fl 159,95

TWENOT leden 10% KORTING

Dit geldt niet voor aanbiedingen!

OOK POSTORDER!
vanaf fl100,- verzendkosten 50%
vanaf fl250,- verzendkosten GRATIS

DE LANCIER MODELBOUW

Herenstraat 74
2802 KJ GOUDA
HOLLAND

Telephone: (31) 182-528185
Fax: (31) 182-584290

Specialists in military
models, books and
figures

Wij hebben het volgende nieuw binnen:

Van New Connection Models: loopjes, munitie en voertuigombouw sets. Royal Models figuren en superdetailsets voor voertuigen, MR Modellbau detail en ombouwsets, Aber en Eduard etchings, Ryton boeken etc.

DRAGON MODELS

6087	German Naval Troops.....	f	16,95
6098	German Feldgendarmerie with dogs.....	f	16,95
6131	Armoured Reconnaissance, Wiking Division (Hungary 1945).....	f	16,95
6080	PzKpfw IV Ausf. J late version (Shanghai Dragon).....	f	46,00
6106	SdKfz 250/9 Neu, 2cm Reconnaissance.....	f	65,00

NEW CONNECTION MODELS

3519	SdKfz 263 command car conversie voor Tamiya 8-Rad.....	f	59,50
3565	Zeer gedetailleerde ombouwset van de Tauchpanzer III.....	f	99,50
3572	PzKpfw IV Ausf. A conversie set.....	f	89,50
3577	Magirus S 330/A BZW. S 3000 ombouw set voor Italeri kit.....	f	99,50
35112	Raupen Schlepper Ost Schwimmfähig conversie.....	f	89,50
35113	Raupen Schlepper Ost supply carrier met gepantserde cabine	f	89,50

MR MODELBAU

MR-31	Interieurset voor de M88 A1 bergingstank (US uitvoering)....	f	79,50
MR-40	Munitionspanzerwagen SdKfz 250/6 Ausf. A conversie.....	f	39,50
MR-41	Munitionspanzerwagen SdKfz 250/6 Ausf. B conversie.....	f	39,50
MR-52	Krankenkraftwagen SdKfz 251/8 Ausf. D conversie.....	f	39,50
MR 56	SdKfz 247/A Gepanzertes Führungsfahrzeug auf Krupp L2H143	f	149,50
MR-57	US 5 ton Dump Truck M929/M930.....	f	59,50

RYTON BOEKEN

Panther in detail.....	f	99,50
Schützenpanzerwagen over de SdKfz 250 en 251.....	f	139,50
Militärfahrzeuge of the Wehrmacht.....	f	149,50

TAMIYA

35230	Dragon Wagon is eindelijk weer op voorraad.....	f	269,00
-------	---	---	--------

JAGUAR

LM001	Link Model Workshop Hotchkiss H35/39 losse schakel tracks...	f	42,50
LM002	Link Model Workshop Panzerjäger Elefant tracks.....	f	42,50

BOEKEN

Germany's Tiger Tanks VK45.02 to Tiger II van Thomas L. Jentz van de uitgeverij Schiffer.....	f	139,50
Germany's Tiger Tanks Tiger I & II Combat Tactics (Jentz)	f	139,50
Jochen Peiper Kommandeur Panzerregiment Leibstandarte.....	f	169,50
Tiger an der Front van Model Graphix.....	f	84,50
Uniforms of the SS 1938-1945 van Model Graphix.....	f	89,50
Germany's Panther Tank, The quest for supremacy.....	f	129,50
reference by Michael D. Beaver & J.F. Borsarello.....	f	169,50
Binnenkort 2 nieuwe video's van Chronos Panzermarsch en Die Artillery		

OPENINGSTIJDEN: WOENSDAG TM ZATERDAG VAN 10.00 TOT 17.00
DONDERDAG KOOPAVOND VAN 19.00 TOT 21.00